

<p>ТЕХНИК TOPSHIRIQ “ShGKM” MChJ ehtiyojlari uchun Pulsatsiyaga qarshi vositalar sotib olish uchun</p>	<p>ТЕХНИЧЕСКОЕ ЗАДАНИЕ на закупку Демпферов пульсации для нужд ООО «Шуртанский ГХК»</p>	<p>TECHNICAL ASSIGNMENT for the purchase of Pulsation Dampeners of LLC “SGCC”</p>
<p>1. UMUMIY MA'LUMOTLAR 1.1 Pulsatsiyaga qarshi vosita</p>	<p>1. ОБЩИЕ СВЕДЕНИЯ 1.1 Демпфер пульсаций</p>	<p>1. GENERAL INFORMATION 1.1 Pulsation Damper</p>
<p>Ushbu texnik topshiriq mavjud Pulsatsiyaga qarshi vositalarini sotib olish va almashtirish uchun ishlab chiqilgan</p>	<p>Настоящее техническое задание было разработано для замены существующих Демпферов пульсации.</p>	<p>These Terms of Reference have been developed for the purchase to replace existing pulsation dampers</p>
<p>1.2 Xarid qiliash uchun asos</p>	<p>1.2 Основание приобретения товара</p>	<p>1.2 Basis of goods purchasing.</p>
<p>Asos: 2023 yil uchun buyurtma № 30 band</p>	<p>Основание: Годовая заявка на 2023 год №30 пункт</p>	<p>Basis: Annual application for 2023 No. 30 item</p>
<p>1.3 Yangiligi to'g'risidagi ma'lumot (ishlab chiqarilgan yili)</p>	<p>1.3 Сведения о новизне (год производства товара)</p>	<p>1.3 Information about novelty (year of production of goods)</p>
<p>Taqdim etilgan mahsulotlar yetkazib berish yili yoki undan oldingi davrda ishlab chiqarilgan bo'lishi va ilgari ishlatilmagan yangi bo'lishi kerak.</p>	<p>Поставляемая продукция должна быть изготовлена в год поставки или предшествующий ему и быть новой, ранее не использованной.</p>	<p>The delivered products shall be manufactured in or prior to the year of delivery and shall be new, not previously used.</p>
<p>2. QO'LLANISH SOHASI</p>	<p>2. Код ТН ВЭД и другие международные коды при применимости</p>	<p>2. HS code and other international codes when applicable.</p>
<p>Pulsatsiya damperi o'lchagich rozetkasiga o'tadi va besh xil o'lchamdagi har qanday teshikka joylashtirilishi mumkin bo'lgan harakatlanuvchi pin bilan cheklashni ta'minlaydi, bu esa foydalanuvchiga talablarga muvofiq damping miqdorini o'zgartirishga imkon beradi.</p>	<p>Демпфер пульсаций навинчивается на гнездо манометра и обеспечивает ограничение с помощью подвижного штифта, который можно поместить в любое из пяти отверстий разного размера, что позволяет пользователю изменять степень демпфирования в соответствии с требованиями.</p>	<p>The pulsation damper threads onto the gauge socket and provides restraint with a movable pin that can be placed in any of five different sized holes, allowing the user to vary the amount of damping to suit requirements.</p>
<p>3. QO'LLANILADIGAN ATROF MUHID</p>	<p>3. УСЛОВИЯ ЭКСПЛУАТАЦИИ</p>	<p>3. OPERATING CONDITIONS</p>
<p>- havoning nisbiy namligi 95% dan oshmasligi kerak; - atmosfera bosimi 96 dan 106,7 kPa gacha; - atrof-muhit harorati -27 dan +65 ° C gacha; - Ob-havodan himoya IP67;</p>	<p>- относительная влажность воздуха не более 95 %; - атмосферное давление от 96 до 106,7 кПа; - температура окружающей среды от -27 до +65°C; -Защита от непогоды IP67;</p>	<p>- relative air humidity: not more than 95 %; - atmospheric pressure: from 96 to 106.7 kPa; - ambient temperature: from -27 to +65°C - Weather protection IP67;</p>
<p>4. TEXNIK TALABLAR</p>	<p>4. ТЕХНИЧЕСКИЕ ТРЕБОВАНИЯ</p>	<p>4. TECHNICAL REQUIREMENTS</p>
<p>4.1 Asosiy texnik talablar</p>	<p>4.1 Основные технические требования</p>	<p>4.1 Basic technical requirements</p>
<p>Texnik va tijorat taklifida Yetkazib beruvchi tovar</p>	<p>Поставщик должен указать марку, модель и</p>	<p>In the technical and commercial proposal, the</p>

belgisini, modelini, ishlab chiqaruvchining nomlarini ko'rsatishi va tovarning to'liq texnik tavsiflari va chizmalari ko'rsatilgan texnik pasportni taqdim etishi shart. Agar ushbu talab bajarilmasa, Buyurtmachi taklifning texnik qismini ko'rib chiqishni rad etishga yoki tovarning mijozning talablariga muvofiq emasligi to'g'risida xulosa chiqarishga haqli.	названия производителя и предоставить технический паспорт с полными техническими характеристиками и чертежами товара. При неисполнении данного требования, Заказчик имеет право отказаться от рассмотрения технической части предложения или выдать заключение о несоответствии товара требованиям заказчика.	Supplier must indicate the brand, model, manufacturer's names and provide a technical passport with full technical characteristics and drawings of the goods. If this requirement is not met, the Customer has the right to refuse to consider the technical part of the proposal or issue a conclusion on the non-compliance of the goods with the customer's requirements.
--	--	---

4.2 Texnik xususiyati			4.2 Технические характеристика			4.2 Technical characteristics.		
№	Nomi	Texnik talab	№	Наименование	Технический требование	№	Name	Technical Requirement
1	Pulsatsiyaga qarshi vosita	Jarayonga ulanish: ½ NPT tashqi Korpus materiali: 303 zanglamaydigan po'lat Asbob ulanish joyi: ½ NPT asbob ulanishi ichki tishli	1	Демпфер пульсаций	Размер технологического соединения: ½ NPT внешняя Материал корпуса: Нержавеющая сталь 303 Размер соединения прибора: ½ NPT гнездовое соединение прибора	1	Pulsation Dampener	Process Connection Size: ½ NPT Male Housing Material: 303 Stainless steel Instrument Connection Size: ½ NPT Female

РАЗМЕРЫ в [] указаны в миллиметрах / DIMENSIONS in [] are millimeters

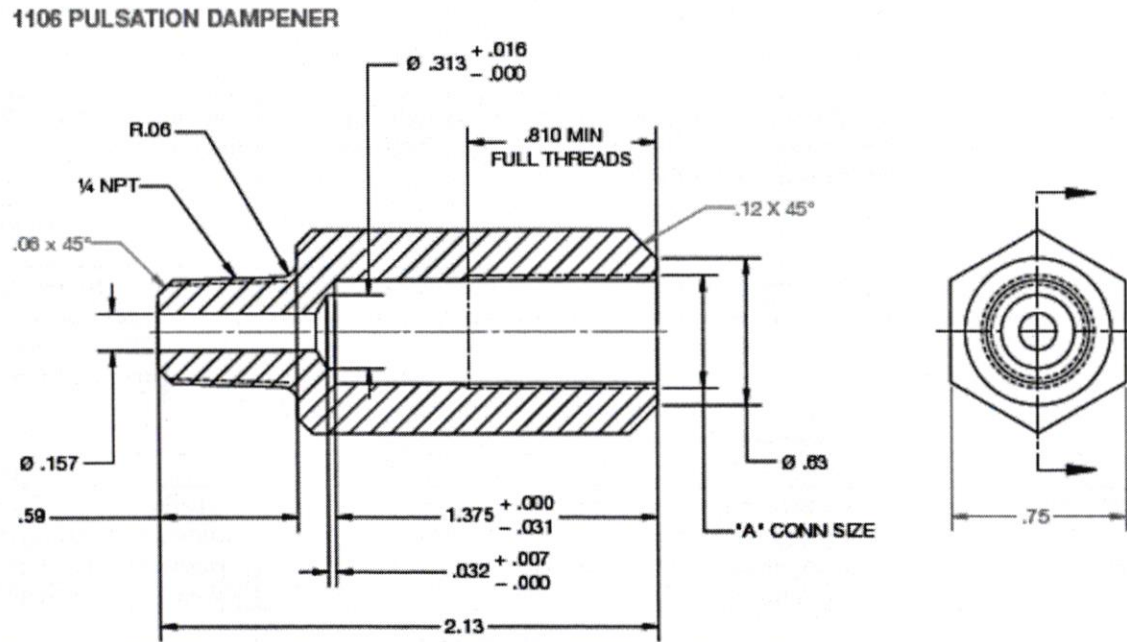

4.3 Atrof-muhit omillari ta'sirida ishonchlilik va

4.3 Требования по надежности и параметрам

4.3 Requirements for reliability and parameters

parametrlarga qo'yiladigan talablar	при воздействии факторов внешней среды	under the influence of environmental factors
<p>Qurilmalarning o'rtacha ishlash muddati 5 yil yoki undan ko'p. Taqdim etilgan uskunaning har bir elementi ishlaydigan bo'lishi va ishlab chiqaruvchi tomonidan alohida komponent sifatida taqdim etilgan funkcionallikni ta'minlashi kerak. Yuqori harorat va zararli ta'sirlardan hinoyalash, shuningdek, saqlash, tashish va qadoqlash paytida mexanik shikastlanishdan himoya qilish kerak.</p>	<p>Средний срок службы приборов 5 лет или более. Каждая позиция поставляемого оборудования должна быть работоспособной и обеспечивать предусмотренную производителем функциональность в качестве отдельного компонента. Необходимо избегать вредных воздействия, таких как высокая температура и агрессивная окружающая среда, а также обеспечивать защиту от механического повреждения при хранении, транспортировке и упаковке.</p>	<p>The average life of devices is 5 years or more. Each item of the supplied equipment must be operable and provide the functionality provided by the manufacturer as a separate component. It is necessary to avoid harmful effects such as high temperature and aggressive environment, as well as to provide protection against mechanical damage during storage, transportation and packing.</p>
<p>5. YETKAZIB BERISH VA QABUL QILISH QOIDALARIGA QO'YILGAN TALABLAR</p>	<p>5. ТРЕБОВАНИЯ ПО ПРАВИЛАМ СДАЧИ И ПРИЕМКИ</p>	<p>5. REQUIREMENTS AS PER DELIVERY AND ACCEPTANCE RULES</p>
<p>5.1 Yetkazib berish va qabul qilish tartibi</p>	<p>5.1 Порядок сдачи и приемки</p>	<p>5.1 Delivery and Acceptance Procedure.</p>
<p>Tovarlar kiruvchi nazoratdan o'tkazilgandan keyin va shartnomaga muvofiq dalolatnoma tuzilgandan keyin qabul qilinishi kerak. Buyurtmachi tovarni miqdori, sifati va partiyaning to'liqligi, shuningdek tovar xavfsizligining tashqi belgilari (mexanik shikastlanishlar, tovarning alohida birliklari va qismlarining ko'rinadigan deformatsiyasi va shunga o'xshash shikastlanishning boshqa aniq belgilari) bo'yicha hamda transport va qo'shimcha hujjatlarga, ishlab chiqaruvchining sifat sertifikatlariga muvofiq qabul qiladi. Shu bilan, tomonlar xaridorning vakili tomonidan amalga oshirilgan tovarlarni vizual tekshirish, uni tashish paytida tovarlarning miqdori, to'liqligi va tashqi belgilari bo'yicha muvofiqligini aniqlash uchun mutlaq va yakuniy bo'lishi kerakligiga rozi bo'ladilar. Mahsulotlar o'rnatish, ishga tushirish va ishlatish uchun hujjatlar bilan birga e'lon qilingan xususiyatlarni tasdiqlovchi muvofiqlik sertifikatleri va sertifikatlash sinovlari hisobotlariga ega bo'lishi kerak. Barcha qo'shimcha hujjatlar rus va ingliz tillarida</p>	<p>Товар должен приниматься после входного контроля и составления акта в соответствии с договором. Заказчик производит приемку товара по количеству, качеству и комплектности партии, и внешним признакам сохранности товара (наличие механических повреждений, видимая деформация отдельных узлов и деталей товара и иные подобные явные признаки повреждений) в соответствии с транспортными и сопроводительными документами, сертификатами качества завода-изготовителя. Настоящим, стороны договариваются, что визуальный осмотр товара, произведенный представителем Заказчика, должен быть абсолютным и окончательным для сторон для определения соответствия по количеству, комплектности и внешним признакам сохранности товара при его транспортировке. Продукция должна иметь сертификаты соответствия и протоколы сертификационных испытаний, подтверждающие заявленные характеристики,</p>	<p>The goods shall be accepted after incoming control and drawing up an act in accordance with the contract. The Customer accepts the goods according to the quantity, quality and completeness of the batch, and external signs of preservation of the goods (presence of mechanical damages, visible deformation of individual units and parts of the goods and other similar obvious signs of damage) in accordance with transport and accompanying documents, quality certificates of the manufacturer. Hereby, the parties agree that the visual inspection of the goods performed by the representative of the Customer shall be absolute and final for the parties to determine compliance by quantity, completeness and external signs of preservation of the goods during its transportation. The products shall have certificates of conformity and certification test reports confirming the declared characteristics, accompanied with installation, adjustment and operation documentation. All accompanying documentation shall be in Russian and</p>

<p>tuzilib, etkazib berilgan mahsulotlar bilan birga Buyurtmachiga topshirilishi kerak. Belgilash rus va ingliz tillarida bo'lishi va aniq belgilarga ega bo'lishi kerak. Ishlab chiqaruvchi, partiya raqami va ishlab chiqarilgan sanasi ham ko'rsatilgan bo'lishi kerak. Belgilash etkazib beriladigan tovarlarning butun xizmat muddati davomida saqlanishi kerak. Buyurtmachi (oluvchi) yukni tashuvchidan qabul qilgandan so'ng, tovarlarning shartnomada, texnik shartlarda yoki unga qo'shimcha kelishuvlarda, shuningdek transportda, qo'shimcha hujjatlarda, ishlab chiqaruvchining sifat sertifikatlarida ko'rsatilgan ma'lumotlarga muvofiqligini tekshirishi shart. Agar tovar tashuvchidan olinganidan keyin qabul qilinganda sifati/miqdori bo'yicha tovarlarning nomuvofiqi aniqlansa, Buyurtmachi (oluvchi) tovarni qabul qilishni to'xtatib turadi.</p>	<p>сопровождаться документацией по монтажу, наладке и эксплуатации. Вся сопроводительная документация должна быть составлена на русском и английском языках и передана Заказчику вместе с поставляемой продукцией. Маркировка должна выполняться на русском и английском языках, и иметь четкие обозначения. Также указывается изготовитель, номер партии и дата изготовления. Маркировка должна сохраняться на весь срок службы поставляемого оборудования. При приемке товара от перевозчика, Заказчик (грузополучатель) обязан проверить соответствие товара сведениям, указанным в договоре, спецификациях или дополнительных соглашениях к нему, а также в транспортных, сопроводительных документах, сертификатах качества завода-изготовителя. В случае, если при приемке товара после его получения от перевозчика будет выявлено несоответствие товара по качеству/количеству, Заказчик (грузополучатель) обязан приостановить приемку.</p>	<p>English and shall be provided to the Customer together with the products supplied. The manufacturer, batch number and date of manufacture are also indicated. Marking shall be maintained for the entire service life of the supplied goods. Upon acceptance of the goods from the carrier, the Customer (consignee) shall check the conformity of the goods with the information specified in the contract, specifications or additional agreements to it, as well as in transport, accompanying documents, quality certificates of the manufacturer. If upon acceptance of the goods after their receipt from the carrier there is a non-conformity of the goods by quality/quantity, the Customer (consignee) shall suspend the acceptance of the goods</p>
<p>5.2 Texnik va boshqa hujjatlarni buyurtmachiga topshirishga qo'yiladigan talablar.</p>	<p>5.2 Требования по передаче заказчику технических и иных документов.</p>	<p>5.2 Requirements for handing-over the technical and other documents to the customer.</p>
<p>Yetkazib beruvchi mahsulotning belgilangan talablarga muvofiqligini tasdiqlovchi quyidagi hujjatlarni taqdim etishi shart: -GOST va xavfsizlik talablariga muvofiqi to'g'risidagi sertifikatlar (deklaratsiyalar); - ishlab chiqaruvchilarni ko'rsatgan holda uskunaning asosiy tarkibiy qismlarining spetsifikatsiyasi, shuningdek ularga muvofiqlik sertifikatlarini ilova qilish; Rus va ingliz tillarida o'rnatish, ishga tushirish va foydalanish uchun hujjatlar; Barcha etkazib beriladigan asbob-uskunalar kirish nazoratidan o'tkaziladi. Jhozlar omborga kelib tushgandan so'ng ishtirokchi vakili.</p>	<p>Поставщик обязан предоставить следующие документы, подтверждающие соответствие продукции установленным требованиям: -Сертификаты (декларации) соответствия требованиям ГОСТ и безопасности; -Спецификация основных комплектующих оборудования с указанием производителей, а также приложением сертификатов соответствия на них; -Документация по монтажу, наладке и эксплуатации на русском и английском языках; Все поставляемое оборудование проходит входной контроль, с представителем участника при получении оборудования на склад.</p>	<p>The supplier is obliged to provide the following documents confirming the conformity of the products to the established requirements: -Certificates (declarations) of compliance with the requirements of GOST and safety; - Specification of the main components of the equipment, indicating the manufacturers, as well as attaching certificates of conformity to them; -Documentation for installation, commissioning and operation in Russian and English; All supplied equipment undergoes incoming control, with the representative of the participant upon receipt of the equipment to the warehouse. The product must be accompanied by the following</p>

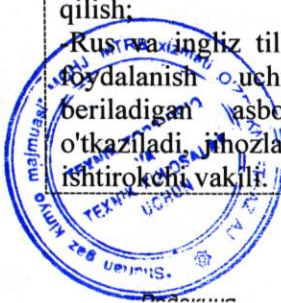

<p>Mahsulotga quyidagi hujjatlar ilova qilinishi kerak:</p> <ul style="list-style-type: none"> - tovarning muvofiqlik sertifikatini taqdim etish zarur; - miqdori, tovar birligi narxi va umumiy summasi ko'rsatilgan tovar tavsifi bilan sotuvchining schyot-fakturasi (schyot-fakturasi); - qabul qiluvchining nomiga berilgan jo'natma qog'ozi, Buyurtmachining nomi, amaldagi shartnomaning raqami va imzolangan sanasi; - hisobvaraƒ-fakturaning raqami va sanasi ko'rsatilgan tovarning kelib chiqishi to'g'risidagi sertifikat; - qadoqlash varaqasi, ishlab chiqaruvchi tomonidan berilgan tovarlarning sifat sertifikati, tovarning xavfsizlik ma'lumotlar varag'i. 	<p>Товар должен сопровождаться следующей документацией:</p> <ul style="list-style-type: none"> - необходимо предоставить сертификат соответствия товара; - счёт-фактура (инвойс) Продавца с описанием товара, указанием количества, цены единицы товара и общей суммы; - транспортная накладная, выпущенная на имя грузополучателя, наименование Заказчика, номер и даты подписания действующего контракта; - сертификат о происхождении страны товара с указанием номера и даты инвойса; - упаковочный лист, сертификат о качестве товара, выписанного производителем, паспорт безопасности товара. 	<p>documentation:</p> <ul style="list-style-type: none"> - it is necessary to provide a certificate of conformity of the goods; - an invoice (invoice) of the Seller with a description of the goods, indicating the quantity, unit price of the goods and the total amount; - waybill issued in the name of the consignee, the name of the Customer, the number and date of signing the current contract; - certificate of origin of the country of goods indicating the number and date of the invoice; - packing list, certificate of quality of the goods issued by the manufacturer, safety data sheet of the goods.
<p>6. TRANSPORT QILISH TALABLARI</p>	<p>6. ТРЕБОВАНИЯ К ТРАНСПОРТИРОВАНИЮ</p>	<p>6. TRANSPORTATION REQUIREMENTS</p>
<p>Yuklarni transport vositalarida tashish xalqaro standartlar va har bir mahsulotni tashish qoidalariga muvofiq amalga oshirilishi kerak. <i>Saqlash / tashish harorati: -20-+85 °C</i></p>	<p>Перевозка товаров с помощью транспортных средств должна осуществляться в соответствии с международными стандартами и правилами перевозки каждого товара. <i>Температура хранения/транспортировки: -20-+85 °C</i></p>	<p>Transportation of goods by means of vehicles must be carried out in accordance with international standards and rules for the transport of each product. <i>Storage/transport temperature: -20-+85 °C</i></p>
<p>7. KAFOLATLAR HAJMI VA/YOKI MUDDATIGA TALABLAR</p>	<p>7. ТРЕБОВАНИЯ К ОБЪЕМУ И/ИЛИ СРОКУ ПРЕДОСТАВЛЕНИЯ ГАРАНТИЙ</p>	<p>7. REQUIREMENTS FOR THE SCOPE AND/OR PERIOD OF GUARANTEES</p>
<p>Tovarlarni saqlashning kafolat muddati, saqlash talablariga rioya qilgan holda, xaridorga tovar etkazib berilgan kundan boshlab kamida 24 oy bo'lishi kerak.</p>	<p>Гарантийной срок хранения Товара должен составлять не менее 24 месяцев с даты поставки Товара Покупателю, при условии соблюдения требований к хранению</p>	<p>The guaranteed period of storage of the Goods must be at least 24 months from the date of delivery of the Goods to the Buyer, subject to the storage requirements</p>
<p>8. EKKOLOGIYA VA SANITARIYA TALABLAR</p>	<p>8. ЭКОЛОГИЧЕСКИЕ И САНИТАРНЫЕ ТРЕБОВАНИЯ</p>	<p>8. ENVIRONMENTAL AND SANITARY REQUIREMENTS</p>
<p>Mahsulot O'zbekiston Respublikasida belgilangan ekologik va sanitariya talablariga javob berishi, gigiyenik sertifikatga ega bo'lishi kerak (agar mahsulot gigiyenik sertifikatlash uchun majburiy bo'lsa).</p>	<p>Товар должен соответствовать экологическим и санитарным требованиям, установленным в республике Узбекистан, и должен иметь гигиенический сертификат (если товар является обязательным к гигиенической сертификации).</p>	<p>The product must comply with the environmental and sanitary requirements established in the Republic of Uzbekistan and must have a hygienic certificate (if the product is mandatory for hygienic certification).</p>
<p>9. XAVFSIZLIK TALABLARI</p>	<p>9. ТРЕБОВАНИЯ ПО БЕЗОПАСНОСТИ</p>	<p>9. SAFETY REQUIREMENTS</p>



