

ТЕХНИК TOPSHIRIQ “ShGKM” MChJ ehtiyojlari uchun Tishli diafragma qistirmalari sotib olish uchun	ТЕХНИЧЕСКОЕ ЗАДАНИЕ на закупку Резьбовые мембранные разделители для нужд ООО «Шуртанский ГХК»	TECHNICAL ASSIGNMENT for the purchase of Threaded Diaphragm Seals of LLC “SGCC”
1. UMUMIY MA'LUMOTLAR	1. ОБЩИЕ СВЕДЕНИЯ	1. GENERAL INFORMATION
1.1 Tishli diafragma qistirma Ushbu texnik topshiriq mavjud tishli diafragma qistirmalarini sotib olish va almashtirish uchun ishlab chiqilgan	1.1 Резьбовые мембранные разделитель Настоящее техническое задание было разработано для замены существующих разделителей с резьбовой диафрагмой.	1.1 Threaded Diaphragm Seal These Terms of Reference have been developed for the purchase to replace existing Threaded Diaphragm Seals
1.2 Xarid qiliash uchun asos Asos: 2023 yil uchun buyurtma № 29 band	1.2 Основание приобретения товара Основание: Годовая заявка на 2023 год №29 пункт	1.2 Basis of goods purchasing. Basis: Annual application for 2023 No. 29 item
1.3 Yangiligi to'g'risidagi ma'lumot (ishlab chiqarilgan yili) Taqdim etilgan mahsulotlar yetkazib berish yili yoki undan oldingi davrda ishlab chiqarilgan bo'lishi va ilgari ishlatilmagan yangi bo'lishi kerak.	1.3 Сведения о новизне (год производства товара) Поставляемая продукция должна быть изготовлена в год поставки или предшествующий ему и быть новой, ранее не использованной.	1.3 Information about novelty (year of production of goods) The delivered products shall be manufactured in or prior to the year of delivery and shall be new, not previously used.
2. QO'LLANISH SOHASI Tishli diafragma qistirmalari bosim o'lchash asboblarini himoya qiladi. Jarayon muvofiqligi zarur bo'lganda foydalaniladi, ular ommaviy axborot vositalarida yuqori harorat yoki asbob ulanishini yopish ehtimoli mavjud bo'lganda ham qo'llaniladi. Ko'p qiyin ilovalarni qondirish uchun ideal.	2. Код ТН ВЭД и другие международные коды при применимости Резьбовые мембранные разделители защищают приборы для измерения давления. Используются, когда требуется совместимость с технологическим процессом, они также применяются, когда среда имеет высокую температуру или может засорить соединение прибора. Идеально подходит для решения многих сложных задач.	2. HS code and other international codes when applicable. The threaded diaphragm seals protect pressure measuring instruments. Used when process compatibility is required, these are also applied when media exhibit high temperature or the potential to clog an instrument connection. Ideal for satisfying many challenging applications.
3. QO'LLANILADIGAN ATROF MUHID - havoning nisbiy namligi 95% dan oshmasligi kerak; - atmosfera bosimi 96 dan 106,7 kPa gacha; - atrof-muhit harorati -27 dan +65 ° C gacha; - Ob-havodan himoya IP67;	3. УСЛОВИЯ ЭКСПЛУАТАЦИИ - относительная влажность воздуха не более 95 %; - атмосферное давление от 96 до 106,7 кПа; - температура окружающей среды от -27 до +65°C; -Защита от непогоды IP67;	3. OPERATING CONDITIONS - relative air humidity: not more than 95 %; - atmospheric pressure: from 96 to 106.7 kPa; - ambient temperature: from -27 to +65°C - Weather protection IP67;
4. ТЕХНИК TALABLAR	4. ТЕХНИЧЕСКИЕ ТРЕБОВАНИЯ	4. TECHNICAL REQUIREMENTS
4.1 Asosiy texnik talablar	4.1 Основные технические требования	4.1 Basic technical requirements

Texnik va tijorat taklifida Yetkazib beruvchi tovar belgisini, modelini, ishlab chiqaruvchining nomlarini ko'rsatishi va tovarning to'liq texnik tavsiflari va chizmalari ko'rsatilgan texnik pasportni taqdim etishi shart.
Agar ushbu talab bajarilmasa, Buyurtmachi taklifning texnik qismini ko'rib chiqishni rad etishga yoki tovarning mijozning talablariga muvofiq emasligi to'g'risida xulosa chiqarishga haqli.

Поставщик должен указать марку, модель и названия производителя и предоставить технический паспорт с полными техническими характеристиками и чертежами товара.
При неисполнении данного требования, Заказчик имеет право отказать от рассмотрения технической части предложения или выдать заключение о несоответствии товара требованиям заказчика.

In the technical and commercial proposal, the Supplier must indicate the brand, model, manufacturer's names and provide a technical passport with full technical characteristics and drawings of the goods.
If this requirement is not met, the Customer has the right to refuse to consider the technical part of the proposal or issue a conclusion on the non-compliance of the goods with the customer's requirements.

4.2 Texnik xususiyati

4.2 Технические характеристика

4.2 Technical characteristics.

№	Nomi	Texnik talab	№	Наименование	Технический требование	№	Name	Technical Requirement
1	Tishli diafragma qistirma	<p>Jarayonga ulanish: ½ NPT ichki Diafragma turi: 100 seriyali kapsula diafragma yuqori korpusga o'rnatilgan Yuvish porti: Pastki korpusdagi yuvish porti Diafragma materiali: 316L zanglamaydigan po'lat Pastki korpus materiali: 316L zanglamaydigan po'lat Asbob ulanish joyi: ½ NPT asbob ulanishi ichki tishli Suyuqlikni to'ldirish: 50 cSt silikon</p>	1	Резьбовые мембранные разделитель	<p>Размер технологического соединения: ½ NPT внутренняя Тип диафрагмы: Мембрана капсуля серии 100 ввинчена в верхний корпус Промывочный порт: Промывочный порт в нижней части корпуса Материал диафрагмы: Нержавеющая сталь 316L Материал нижнего корпуса: Нержавеющая сталь 316L Размер соединения прибора: ½ NPT гнездовое соединение прибора Заполнить жидкостью: 50 cSt Силикон</p>	1	Threaded Diaphragm Seal	<p>Process Connection Size: ½ NPT Female Diaphragm Type: 100 series capsule diaphragm threaded into top housing Flushing Port: Flushing port in lower housing Diaphragm Material: 316L Stainless steel Bottom Housing Material: 316L Stainless steel Instrument Connection Size: ½ NPT Female instrument connection Fill Fluid: 50 cSt Silicone</p>



РАЗМЕРЫ в [] указаны в миллиметрах / DIMENSIONS in [] are millimeters

101, 201, 301 THREADED DIAPHRAGM SEAL WITH FLUSHING PORT

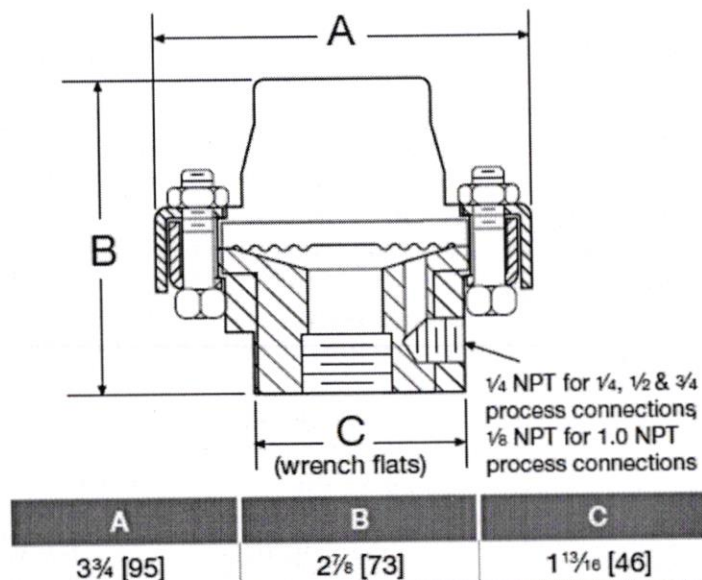

4.3 Atrof-muhit omillari ta'sirida ishonchlilik va parametrlarga qo'yiladigan talablar	4.3 Требования по надежности и параметрам при воздействии факторов внешней среды	4.3 Requirements for reliability and parameters under the influence of environmental factors
<p>Qurilmalarning o'rtacha ishlash muddati 5 yil yoki undan ko'p. Taqdim etilgan uskunaning har bir elementi ishlaydigan bo'lishi va ishlab chiqaruvchi tomonidan alohida komponent sifatida taqdim etilgan funkcionallikni ta'minlashi kerak. Yuqori harorat va zararli ta'sirlardan hinoyalash, shuningdek, saqlash, tashish va qadoqlash paytida mexanik shikastlanishdan himoya qilish kerak.</p>	<p>Средний срок службы приборов 5 лет или более. Каждая позиция поставляемого оборудования должна быть работоспособной и обеспечивать предусмотренную производителем функциональность в качестве отдельного компонента. Необходимо избегать вредных воздействия, таких как высокая температура и агрессивная окружающая среда, а также обеспечивать защиту от механического повреждения при хранении, транспортировке и упаковке.</p>	<p>The average life of devices is 5 years or more. Each item of the supplied equipment must be operable and provide the functionality provided by the manufacturer as a separate component. It is necessary to avoid harmful effects such as high temperature and aggressive environment, as well as to provide protection against mechanical damage during storage, transportation and packing.</p>



5. YETKAZIB BERISH VA QABUL QILISH QOIDALARIGA QO'YILGAN TALABLAR	5. ТРЕБОВАНИЯ ПО ПРАВИЛАМ СДАЧИ И ПРИЕМКИ	5. REQUIREMENTS AS PER DELIVERY AND ACCEPTANCE RULES
<p>5.1 Yetkazib berish va qabul qilish tartibi</p>	<p>5.1 Порядок сдачи и приемки</p>	<p>5.1 Delivery and Acceptance Procedure.</p>
<p>Tovarlar kiruvchi nazoratdan o'tkazilgandan keyin va shartnomaga muvofiq dalolatnoma tuzilgandan keyin qabul qilinishi kerak. Buyurtmachi tovarni miqdori, sifati va partiyaning to'liqligi, shuningdek tovar xavfsizligining tashqi belgilari (mexanik shikastlanishlar, tovarning alohida birliklari va qismlarining ko'rinadigan deformatsiyasi va shunga o'xshash shikastlanishning boshqa aniq belgilari) bo'yicha hamda transport va qo'shimcha hujjatlarga, ishlab chiqaruvchining sifat sertifikatlariga muvofiq qabul qiladi. Shu bilan, tomonlar xaridorning vakili tomonidan amalga oshirilgan tovarlarni vizual tekshirish, uni tashish paytida tovarlarning miqdori, to'liqligi va tashqi belgilari bo'yicha muvofiqligini aniqlash uchun mutlaq va yakuniy bo'lishi kerakligiga rozi bo'ladilar. Mahsulotlar o'rnatish, ishga tushirish va ishlatish uchun hujjatlar bilan birga e'lon qilingan xususiyatlarni tasdiqlovchi muvofiqlik sertifikatlari va sertifikatlash sinovlari hisobotlariga ega bo'lishi kerak. Barcha qo'shimcha hujjatlar rus va ingliz tillarida tuzilib, etkazib berilgan mahsulotlar bilan birga Buyurtmachiga topshirilishi kerak. Belgilash rus va ingliz tillarida bo'lishi va aniq belgilarga ega bo'lishi kerak. Ishlab chiqaruvchi, partiya raqami va ishlab chiqarilgan sanasi ham ko'rsatilgan bo'lishi kerak. Belgilash etkazib beriladigan tovarlarning butun xizmat muddati davomida saqlanishi kerak. Buyurtmachi (oluvchi) yukni tashuvchidan qabul qilgandan so'ng, tovarlarning shartnomada, texnik shartlarda yoki unga qo'shimcha kelishuvlarda, shuningdek transportda, qo'shimcha hujjatlarda, ishlab chiqaruvchining sifat sertifikatlarida ko'rsatilgan ma'lumotlarga muvofiqligini tekshirishi shart. Agar tovar tashuvchidan olinganidan keyin qabul qilinganda</p>	<p>Товар должен приниматься после входного контроля и составления акта в соответствии с договором. Заказчик производит приемку товара по количеству, качеству и комплектности партии, и внешним признакам сохранности товара (наличие механических повреждений, видимая деформация отдельных узлов и деталей товара и иные подобные явные признаки повреждений) в соответствии с транспортными и сопроводительными документами, сертификатами качества завода-изготовителя. Настоящим, стороны договариваются, что визуальный осмотр товара, произведенный представителем Заказчика, должен быть абсолютным и окончательным для сторон для определения соответствия по количеству, комплектности и внешним признакам сохранности товара при его транспортировке. Продукция должна иметь сертификаты соответствия и протоколы сертификационных испытаний, подтверждающие заявленные характеристики, сопровождаться документацией по монтажу, наладке и эксплуатации. Вся сопроводительная документация должна быть составлена на русском и английском языках и передана Заказчику вместе с поставляемой продукцией. Маркировка должна выполняться на русском и английском языках, и иметь четкие обозначения. Также указывается изготовитель, номер партии и дата изготовления. Маркировка должна сохраняться на весь срок службы поставляемого оборудования. При приемке товара от перевозчика, Заказчик (грузополучатель) обязан проверить соответствие товара сведениям, указанным в договоре, спецификациях или дополнительных соглашениях к нему, а также в</p>	<p>The goods shall be accepted after incoming control and drawing up an act in accordance with the contract. The Customer accepts the goods according to the quantity, quality and completeness of the batch, and external signs of preservation of the goods (presence of mechanical damages, visible deformation of individual units and parts of the goods and other similar obvious signs of damage) in accordance with transport and accompanying documents, quality certificates of the manufacturer. Hereby, the parties agree that the visual inspection of the goods performed by the representative of the Customer shall be absolute and final for the parties to determine compliance by quantity, completeness and external signs of preservation of the goods during its transportation. The products shall have certificates of conformity and certification test reports confirming the declared characteristics, accompanied with installation, adjustment and operation documentation. All accompanying documentation shall be in Russian and English and shall be provided to the Customer together with the products supplied. The manufacturer, batch number and date of manufacture are also indicated. Marking shall be maintained for the entire service life of the supplied goods. Upon acceptance of the goods from the carrier, the Customer (consignee) shall check the conformity of the goods with the information specified in the contract, specifications or additional agreements to it, as well as in transport, accompanying documents, quality certificates of the manufacturer. If upon acceptance of the goods after their receipt from the carrier there is a non-conformity of the goods by quality/quantity, the Customer (consignee) shall suspend the acceptance of the goods</p>



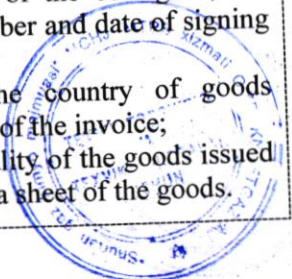



<p>sifati/miqdori bo'yicha tovarlarning nomuvofiqligi aniqlansa, Buyurtmachi (oluvchi) tovarni qabul qilishni to'xtatib turadi.</p>	<p>транспортных, сопроводительных документах, сертификатах качества завода-изготовителя. В случае, если при приемке товара после его получения от перевозчика будет выявлено несоответствие товара по качеству/количеству, Заказчик (грузополучатель) обязан приостановить приемку.</p>	
<p>5.2 Texnik va boshqa hujjatlarni buyurtmachiga topshirishga qo'yiladigan talablar.</p>	<p>5.2 Требования по передаче заказчику технических и иных документов.</p>	<p>5.2 Requirements for handing-over the technical and other documents to the customer.</p>
<p>Yetkazib beruvchi mahsulotning belgilangan talablarga muvofiqligini tasdiqlovchi quyidagi hujjatlarni taqdim etishi shart: -GOST va xavfsizlik talablariga muvofiqligi to'g'risidagi sertifikatlar (deklaratsiyalar); - ishlab chiqaruvchilarni ko'rsatgan holda uskunaning asosiy tarkibiy qismlarining spetsifikatsiyasi, shuningdek ularga muvofiqlik sertifikatlarini ilova qilish; -Rus va ingliz tillarida o'rnatish, ishga tushirish va foydalanish uchun hujjatlar; Barcha etkazib beriladigan asbob-uskunalar kirish nazoratidan o'tkaziladi, jihozlar omborga kelib tushgandan so'ng ishtirokchi vakili. Mahsulotga quyidagi hujjatlar ilova qilinishi kerak: - tovarning muvofiqlik sertifikatini taqdim etish zarur; - miqdori, tovar birligi narxi va umumiy summasi ko'rsatilgan tovar tavsifi bilan sotuvchining schyot-fakturasini (schyot-fakturasini); - qabul qiluvchining nomiga berilgan jo'natma qog'ozi, Buyurtmachining nomi, amaldagi shartnomaning raqami va imzolangan sanasi; - hisobvaraqa-fakturaning raqami va sanasi ko'rsatilgan tovarning kelib chiqishi to'g'risidagi sertifikat; - qadoqlash varaqasi, ishlab chiqaruvchi tomonidan berilgan tovarlarning sifat sertifikati, tovarning xavfsizlik ma'lumotlar varag'i.</p>	<p>Поставщик обязан предоставить следующие документы, подтверждающие соответствие продукции установленным требованиям: -Сертификаты (декларации) соответствия требованиям ГОСТ и безопасности; -Спецификация основных комплектующих оборудования с указанием производителей, а также приложением сертификатов соответствия на них; -Документация по монтажу, наладке и эксплуатации на русском и английском языках; Все поставляемое оборудование проходит входной контроль, с представителем участника при получении оборудования на склад. Товар должен сопровождаться следующей документацией: -необходимо предоставить сертификат соответствия товара; - счёт-фактура (инвойс) Продавца с описанием товара, указанием количества, цены единицы товара и общей суммы; - транспортная накладная, выпущенная на имя грузополучателя, наименование Заказчика, номер и даты подписания действующего контракта; - сертификат о происхождении страны товара с указанием номера и даты инвойса; - упаковочный лист, сертификат о качестве товара, выписанного производителем, паспорт</p>	<p>The supplier is obliged to provide the following documents confirming the conformity of the products to the established requirements: -Certificates (declarations) of compliance with the requirements of GOST and safety; - Specification of the main components of the equipment, indicating the manufacturers, as well as attaching certificates of conformity to them; -Documentation for installation, commissioning and operation in Russian and English; All supplied equipment undergoes incoming control, with the representative of the participant upon receipt of the equipment to the warehouse. The product must be accompanied by the following documentation: - it is necessary to provide a certificate of conformity of the goods; - an invoice (invoice) of the Seller with a description of the goods, indicating the quantity, unit price of the goods and the total amount; - waybill issued in the name of the consignee, the name of the Customer, the number and date of signing the current contract; - certificate of origin of the country of goods indicating the number and date of the invoice; - packing list, certificate of quality of the goods issued by the manufacturer, safety data sheet of the goods.</p>

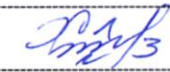

6. TRANSPORT QILISH TALABLARI				6. ТРЕБОВАНИЯ К ТРАНСПОРТИРОВАНИЮ				6. TRANSPORTATION REQUIREMENTS			
Yuklarni transport vositalarida tashish xalqaro standartlar va har bir mahsulotni tashish qoidalariga muvofiq amalga oshirilishi kerak. <i>Saqlash / tashish harorati: -20+85 °C</i>				Перевозка товаров с помощью транспортных средств должна осуществляться в соответствии с международными стандартами и правилами перевозки каждого товара. <i>Температура хранения/транспортировки: -20+85 °C</i>				Transportation of goods by means of vehicles must be carried out in accordance with international standards and rules for the transport of each product. <i>Storage/transport temperature: -20+85 °C</i>			
7. KAFOLATLAR HAJMI VA/YOKI MUDDATIGA TALABLAR				7. ТРЕБОВАНИЯ К ОБЪЕМУ И/ЛИ СРОКУ ПРЕДОСТАВЛЕНИЯ ГАРАНТИЙ				7. REQUIREMENTS FOR THE SCOPE AND/OR PERIOD OF GUARANTEES			
Tovarlarni saqlashning kafolat muddati, saqlash talablariga rioya qilgan holda, xaridorga tovar etkazib berilgan kundan boshlab kamida 24 oy bo'lishi kerak.				Гарантийной срок хранения Товара должен составлять не менее 24 месяцев с даты поставки Товара Покупателю, при условии соблюдения требований к хранению				The guaranteed period of storage of the Goods must be at least 24 months from the date of delivery of the Goods to the Buyer, subject to the storage requirements			
8. EKKOLOGIYA VA SANITARIYA TALABLAR				8. ЭКОЛОГИЧЕСКИЕ И САНИТАРНЫЕ ТРЕБОВАНИЯ				8. ENVIRONMENTAL AND SANITARY REQUIREMENTS			
Mahsulot O'zbekiston Respublikasida belgilangan ekologik va sanitariya talablariga javob berishi, gigiyenik sertifikatga ega bo'lishi kerak (agar mahsulot gigiyenik sertifikatlash uchun majburiy bo'lsa).				Товар должен соответствовать экологическим и санитарным требованиям, установленным в республике Узбекистан, и должен иметь гигиенический сертификат (если товар является обязательным к гигиенической сертификации).				The product must comply with the environmental and sanitary requirements established in the Republic of Uzbekistan and must have a hygienic certificate (if the product is mandatory for hygienic certification).			
9. XAVFSIZLIK TALABLARI				9. ТРЕБОВАНИЯ ПО БЕЗОПАСНОСТИ				9. SAFETY REQUIREMENTS			
Mahsulotni ishlatish, saqlash va yo'q qilish paytida xavfsiz bo'lishi kerak.				Товар должно быть безопасным при его эксплуатации, хранении, а также утилизации.				The goods shall be safe during their operation, storage and disposal.			
10. MIQDOR TALABLARI				10. ТРЕБОВАНИЯ К КОЛИЧЕСТВУ				10. REQUIREMENTS FOR QUANTITY			
№	QUYIDAGILAR YOKI ULARGA TEXNIK JIHATDAN TENG BO'LGAN ANALOGLARI TAKLIF QILINISHI MUMKIN.	O'l. Bir.	Soni	№	МОГУТ БЫТЬ ПРЕДЛОЖЕНЫ СЛЕДУЮЩИЕ ИЛИ ИХ ТЕХНИЧЕСКИ ЭКВИВАЛЕНТНЫЕ АНАЛОГИ.	Ед. изм	Кол -во	№	THE FOLLOWING OR THEIR TECHNICALLY EQUIVALENT ANALOGS CAN BE OFFERED.	Unit	Qty
1	Tishli diafragma qistirma: 50-101SS-04T-CK	Jaml anma	30	1	Резьбовые мембранные разделитель: 50-101SS-04T-CK	Комп	30	1	Threaded Diaphragm Seal: 50-101SS-04T-CK	Set	30
11. QABUL QILGAN QISQARMALAR RO'YXATI				11. ПЕРЕЧЕНЬ ПРИНЯТЫХ СОКРАЩЕНИЙ				11. LIST OF ACCEPTED ABBREVIATIONS			
№	Qisqartmalar /Qisqartmalar ma'nosi			Расшифровка сокращения / Сокращение				Explanation of the abbreviation/Reduction			
Taqdim etilgan texnik taklif o'zbek yoki rus tillarida tuzilgan bo'lishi va ingliz tilida nusxa				Представленное техническое предложение должно быть составлено на узбекском или русском языках				The submitted technical proposal must be drawn up in Uzbek or Russian and duplicated in English.			



	ko'chirilishi kerak.	и продублировано на английском языке.	
	12. ILOVALAR RO'YXATI	12. ПЕРЕЧЕНЬ ПРИЛОЖЕНИЙ	12. ATTACHED APPENDIXES
№	Ilovalar nomi / Sahifalar soni	Наименование приложения /Количество страниц	Name of appendixes / / Number of pages
1.			

Tayyorladi / Разработчик / Developed by:		Д. Хужамуратов D. Xujamuratov
<i>Kelishilgan / Сoгласовано / Agreed</i>		
Bosh muhandis o'rinbosari-IBX boshlig'i / Заместитель главного инженера-Начальник службы по управлению надежностью / Deputy Chief Engineer-Head of RMS:		Т. Диёров T. Diyorov
Bosh metrolog o'rinbosari / Заместитель главного метролога / Deputy Chief Metrologist:		О. Ачилов O. Achilov
NO'A va A sexi boshlig'i / Начальник цеха КИП и А / Chief of the Instrumentation Department:		З. Жалилов Z. Jalilov
NO'A va A sexi uchastka boshlig'i / Начальник участка цеха КИП и А / Supervising foreman of the Instrumentation Department:		Н. Шодиев N. Shodiyev
MTRB xizmati muhandisi / Инженер СУМР / Engineer of The Material and technical resource management service:		С. Кадыров S. Kodirov

