

“Shurtan gaz kimyo majmuasi” MCHJ
MTRB xizmati
RO'YXATGA OLINDI
 0741 004 - 3201
 2023 yil “04” 04

«УТВЕРЖДАЮ»
 Главный метролог
 ООО «Шуртанского ГК»
 Х. А. Махмудов
 «04» июня 2023 г.

<p>TEXNIK TOPSHIRIQ “ShGKM” MChJ ehtiyojlari uchun Harorat bu'yicha ajratkichlar xarid qilish.</p>	<p>ТЕХНИЧЕСКОЕ ЗАДАНИЕ на закупку Переключателей температур для нужд ООО «Шуртанский ГК»</p>	<p>TECHNICAL ASSIGNMENT for the purchase of temperature switches for the needs of LLC “SGCC”</p>
--	--	--

1. UMUMIY MA'LUMOTLAR	1. ОБЩИЕ СВЕДЕНИЯ	1. GENERAL INFORMATION
<p>1.1 Nomlanishi Bimetal harorat bu'yicha ajratkich</p>	<p>1.1 Наименование Биметаллический переключатель температуры.</p>	<p>1.1 Name Bimetal Temperature Switch.</p>
<p>1.2 Xarid qiliash uchun asos Asos: 2023-yil uchun tasdiqlangan navbatdan tashqari buyurtma poz-29, 30</p>	<p>1.2 Основание приобретения товара Основание: Утверждённая внеплановая заявка на 2023 г. поз-29, 30</p>	<p>1.2 Basis of goods purchasing. Basis: Approved unscheduled application for 2023 poz-29, 30</p>
<p>1.3 Yangiligi to'g'risidagi ma'lumot (ishlab chiqarilgan yili) Mahsulot yangi bo'lishi va kamida 2023 yilda ishlab chiqarilgan bo'lishi kerak.</p>	<p>1.3 Сведения о новизне (год производства товара) Товар должен быть новый и изготовлен не менее 2023 году</p>	<p>1.3 Information about novelty (year of production of goods) The product must be new and manufactured at least 2023.</p>
2. QO'LLANISH SOHASI	2. ОБЛАСТЬ ПРИМЕНЕНИЯ	2. SCOPE OF USE
<p>Bimetal harorat bu'yicha ajratkich universal asbob hisoblanadi. Qo'llash sohalari, masalan, isitish va sovutish tizimlarida, shuningdek, kompressorlar va motorlarda haroratni kuzatish, tartibga solish va signalizatsiya qilishdir. Bimetal haroratni o'zgartirish moslamasi, shuningdek, ba'zi hollarda - haroratni sozlagich sifatida ishlatilishi mumkin. Haroratning o'zgarishi armatura orqali bimetalik bahorga uzatiladi. O'rtacha harorat belgilangan harorattan oshib ketganda, termostat faollashadi.</p>	<p>Биметаллический переключатель температуры имеет универсальное применение. Области применения, например, являются контроль, регулирование и сигнализация температуры в отопительных и холодильных установках, а также в компрессорах и моторах. Биметаллический переключатель температуры также может быть использован - в некоторых случаях - как регулятор температуры. Изменение температуры передается по armature на биметаллическую пружину. Когда температура среды превышает установленную термостат срабатывает.</p>	<p>The bimetal temperature switch has a universal application. Areas of application are, for example, the monitoring, regulation and signaling of temperatures in heating and refrigeration systems, as well as in compressors and motors. The bimetal temperature switch can also be used - in some cases - as a temperature controller. The change in temperature is transmitted through the armature to the bimetallic spring. When the medium temperature exceeds the set temperature, the thermostat is activated.</p>
3. QO'LLANILADIGAN ATROF MUHID	3. УСЛОВИЯ ЭКСПЛУАТАЦИИ	3. OPERATING CONDITIONS
<p>- havoning nisbiy namligi 95% dan oshmasligi kerak; - atmosfera bosimi 96 dan 106,7 kPa gacha; - atrof-muhit harorati -27 dan +65 ° C gacha</p>	<p>- относительная влажность воздуха не более 95 %; - атмосферное давление от 96 до 106,7 кПа; - температура окружающей среды от -27 до +65°C</p>	<p>- relative air humidity: not more than 95 %; - atmospheric pressure: from 96 to 106.7 kPa; - ambient temperature: from -27 to +65°C</p>

4. TEXNIK TALABLAR		4. ТЕХНИЧЕСКИЕ ТРЕБОВАНИЯ		4. TECHNICAL REQUIREMENTS	
4.1 Asosiy texnik talablar		4.1 Основные технические требования		4.1 Basic technical requirements	
Mahsulot nomi	Uskunaning qisqacha tasnifi va to'liq to'plami	Название продукта	Краткая характеристика и комплектация оборудования	Name of product	Brief description and complete set of equipment
Harorat bo'yicha ajratkich	Elektr kontakti: Oniy ajratgich Elektr quvvati: 220VAC 50Hz 5A Elektr ulanishi: EN175301-803 (DIN 43650) ga muvofiq sim ulagich Harorat ishlash chegarasi: 85°C Chiqish tugmasi: ko'tarilgan haroratda ochiq Material: guruch	Электро-механический термо-выключатель с фиксированной температурой срабатывания	Электрический контакт: мгновенный выключатель Питания: 220VAC 50 Hz 5A Электрическое подключение: Разъем для подключения кабеля по EN175301-803 (DIN 43650) Температура срабатывания: 85°C Выходной переключатель: открыт при растущей температуре Материал: Латунь	Temperature switch	Electrical contact: momentary switch Power: 220VAC 50Hz 5A Electrical connection: Cable connector according to EN175301-803 (DIN 43650) Response temperature: 85°C Output switch: open at rising temperature Material: Brass

O'lchami / Размеры / Dimensions

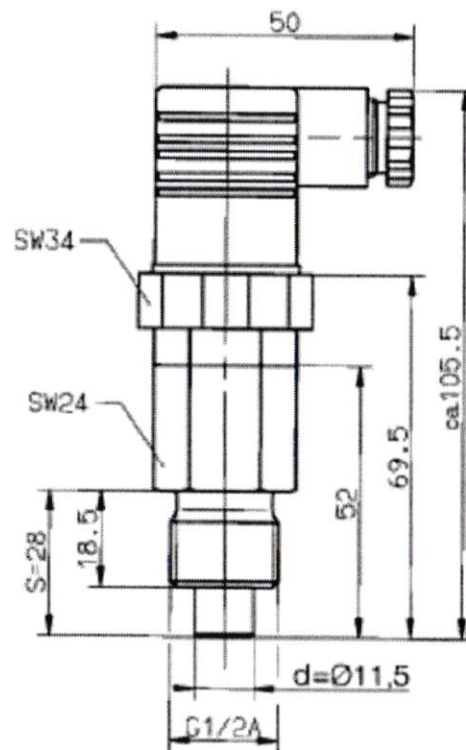

Mahsulot nomi	Uskunaning qisqacha tasnifi va to'liq to'plami	Название продукта	Краткая характеристика и комплектация оборудования	Name of product	Brief description and complete set of equipment
<p>Harorat bo'yicha ajratkich</p>	<p>1.5 sinf korpus hajmi: Ø60 mm Display diapazoni: 0...+300°C; Harorat ishlash chegarasi: +30...+270°C, belgilangan tartibga solish imkoniyati bilan. Himoya qoplamali kapillyar turi: zanglamaydigan po'lat kapillyar po'lat Ø-2,5 mm, zanglamaydigan po'latdan yasalgan egiluvchan qoplama bilan qoplangan bo'lish kerak Kapillyar uzunligi: 3000 mm Jarayonga ulanish: harakatlanuvchi siqish vintiga ega bo'lgan trubka, germetik mahkamlovchi konus va harakatlanuvchi rezbali ulagich Termobalon diametri: Ø06 mm Jarayonga ulanish razmeri: G1/2 rezbali Sensor materiali: zanglamaydigan po'lat Jarayonga ulanish detail materiali: zanglamaydigan po'lat Sensoring uzunligi: 060 mm Kommutatsiya chiqishi: SA 20 bir kontaktli harorat ko'tarilganda ochilsin (quyida kontakt diagrammasi)</p>	<p>Механический контактный показывающий термометр</p>	<p>класс 1,5 размер корпуса: Ø60 мм Диапазон показаний: 0...+300°C; Температура срабатывания: +30...+270°C с возможностью фиксированного регулирования Тип капилляра с защитной оболочкой: капилляр из нерж. стали Ø-2,5 мм, покрытым гибким трубопроводом из нерж. стали Длина капилляра: 3000 мм Присоединение к процессу: Погружная трубка с подвижным прижимным винтом, уплотнительным конусом и подвижным резьбовым соединением Диаметр термобаллона: Ø06 мм Резьба присоединения к процессу: резьба G1/2 Материал чувствительного элемента: Нержавеющая сталь Материал присоединения к процессу: Нержавеющая сталь Монтажная длина подключения к процессу: 060 мм Переключающий выход: SA 20 Один контакт открыт при растущей температуре (ниже указан схема контакта)</p>	<p>Temperature switch</p>	<p>class 1.5 case size: Ø60 mm Display range: 0...+300°C; Response temperature: +30...+270°C with the possibility of fixed regulation Type of sheathed capillary: stainless steel capillary steel Ø-2.5 mm, covered with a flexible conduit made of stainless steel. become Capillary length: 3000 mm Process connection: Immersion tube with movable clamping screw, sealing cone and movable threaded connection Bulb diameter: Ø06 mm Process connection thread: G1/2 thread Sensor material: Stainless steel Process connection material: Stainless steel Mounting length of the process connection: 060 mm Switching output: SA 20 One contact open at rising temperature (contact diagram below)</p>



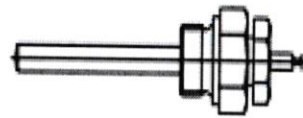

Ширина монтажной скобы

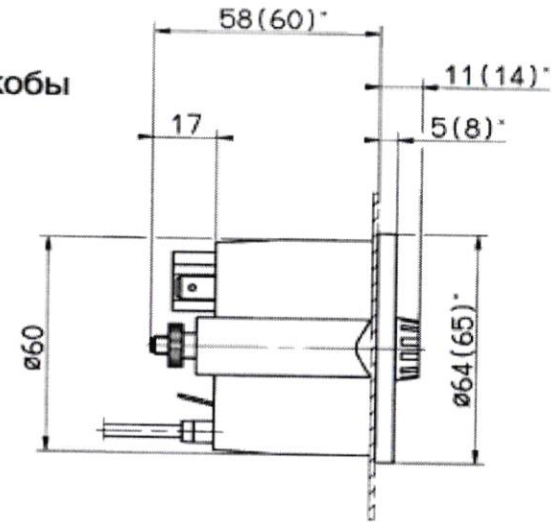
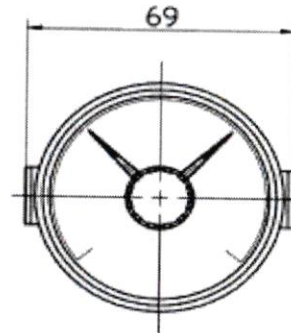

Вырез в панели щита $\varnothing 62_{0}^{+0,5}$ мм

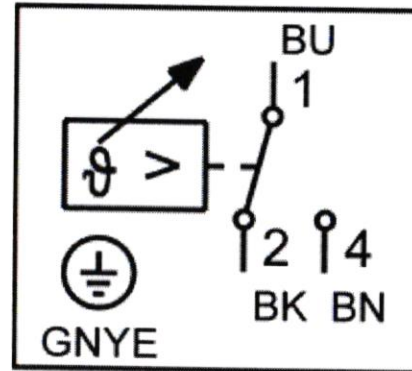

Стандартная схема
включения





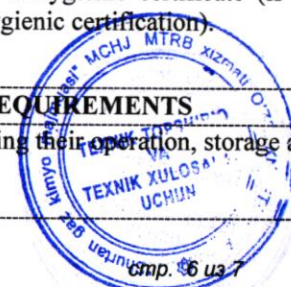

sifati/miqdori bo'yicha tovarlarning nomuvofiqligi aniqlansa, Buyurtmachi (oluvchi) tovarni qabul qilishni to'xtatib turadi.	выявлено несоответствие товара по качеству/количеству, Заказчик (грузополучатель) обязан приостановить приемку.	
5.2 Texnik va boshqa hujjatlarni buyurtmachiga topshirishga qo'yiladigan talablar.	5.2 Требования по передаче заказчику технических и иных документов.	5.2 Requirements for handing-over the technical and other documents to the customer.
Xaridorga tovar bilan birga barcha qo'shimcha, texnik hujjatlar, sifat sertifikatlari, shuningdek xavfsizlik bo'yicha ko'rsatmalar yuboriladi. Metall payvandlangan gaz ballonlarining o'tishi to'g'risidagi hujjatlarni taqdim etish, sertifikatlash (barcha hujjatlar nusxasi asliga to'g'ri yozuvida ishlab chiqaruvchining muhri bilan tasdiqlangan bo'lishi kerak). Gaz ballonlarining sinov hisobotlarini taqdim etish kerak.	Вся сопроводительная, техническая документация, сертификаты качества, а также инструкция по безопасности отправляется покупателю вместе с товаром. Необходимо предоставить документацию о прохождении металлических сварных газовых баллонов, сертификации (все документы должны быть заверены печатью, завода-изготовителя с надписью копия верна). Необходимо предоставить протоколы испытаний газовых баллонов.	All accompanying, technical documentation, quality certificates, as well as safety instructions are sent to the buyer along with the goods. It is necessary to provide documentation on the passage of metal welded gas cylinders, certification (all documents must be certified by the seal of the manufacturer with an inscription copy is correct). It is necessary to provide test reports of gas cylinders.
6. TRANSPORT QILISH TALABLARI	6. ТРЕБОВАНИЯ К ТРАНСПОРТИРОВАНИЮ	6. TRANSPORTATION REQUIREMENTS
Tovarlarni transport vositalarida tashish har bir tovarga tegishli tashish bo'yicha xalqaro standartlar va qoidalarga muvofiq amalga oshirilishi kerak.	Перевозка товаров с помощью транспортных средств должна осуществляться в соответствии с международными стандартами и правилами перевозки каждого товара.	Transportation of goods by means of vehicles must be carried out in accordance with international standards and rules for the transport of each product.
7. KAFOLATLAR HAJMI VA/YOKI MUDDATIGA TALABLAR	7. ТРЕБОВАНИЯ К ОБЪЕМУ И/ИЛИ СРОКУ ПРЕДОСТАВЛЕНИЯ ГАРАНТИЙ	7. REQUIREMENTS FOR THE SCOPE AND/OR PERIOD OF GUARANTEES
Tovarlarni saqlashning kafolat muddati, saqlash talablariga rioya qilgan holda, xaridorga tovar etkazib berilgan kundan boshlab kamida 24 oy bo'lishi kerak.	Гарантийной срок хранения Товара должен составлять не менее 24 месяцев с даты поставки Товара Покупателю, при условии соблюдения требований к хранению	The guaranteed period of storage of the Goods must be at least 24 months from the date of delivery of the Goods to the Buyer, subject to the storage requirements
8. EKKOLOGIYA VA SANITARIYA TALABLAR	8. ЭКОЛОГИЧЕСКИЕ И САНИТАРНЫЕ ТРЕБОВАНИЯ	8. ENVIRONMENTAL AND SANITARY REQUIREMENTS
Mahsulot O'zbekiston Respublikasida belgilangan ekologik va sanitariya talablariga javob berishi, gigiyenik sertifikatga ega bo'lishi kerak (agar mahsulot gigiyenik sertifikatlash uchun majburiy bo'lsa).	Товар должен соответствовать экологическим и санитарным требованиям, установленным в республике Узбекистан, и должен иметь гигиенический сертификат (если товар является обязательным к гигиенической сертификации).	The product must comply with the environmental and sanitary requirements established in the Republic of Uzbekistan and must have a hygienic certificate (if the product is mandatory for hygienic certification).
9. XAVFSIZLIK TALABLARI	9. ТРЕБОВАНИЯ ПО БЕЗОПАСНОСТИ	9. SAFETY REQUIREMENTS
Mahsulotni ishlatish, saqlash va yo'q qilish paytida xavfsiz bo'lishi kerak.	Товар должно быть безопасным при его эксплуатации, хранении, а также утилизации.	The goods shall be safe during their operation, storage and disposal.



4.2 Atrof-muhit omillari ta'sirida ishonchlilik va parametrlarga qo'yiladigan talablar	4.2 Требования по надежности и параметрам при воздействии факторов внешней среды	4.2 Requirements for reliability and parameters under the influence of environmental factors
4.1-bandda ko'rsatilgan ajratkichning texnik tasnifi atrof-muhit sharoitida ishlaganda o'zgarish kerak: harorat -27 dan +65 °C gacha, namlik 10% dan 95% gacha.	Технические характеристики переключателя, указанные в п.4.1 не должны изменяться, при работе в условиях окружающей среды: температура от -27 до +75 °C, влажность от 10% до 95%	The technical characteristics of the switch, specified in clause 4.1, should not change when operating in ambient conditions: temperature from -27 to +75 °C, humidity from 10% to 95%
5. YETKAZIB BERISH VA QABUL QILISH QOIDALARIGA QO'YILGAN TALABLAR	5. ТРЕБОВАНИЯ ПО ПРАВИЛАМ СДАЧИ И ПРИЕМКИ	5. REQUIREMENTS AS PER DELIVERY AND ACCEPTANCE RULES
5.1 Yetkazib berish va qabul qilish tartibi	5.1 Порядок сдачи и приемки	5.1 Delivery and Acceptance Procedure.
<p>Tovarlar kiruvchi nazoratdan o'tkazilgandan keyin va shartnomaga muvofiq dalolatnoma tuzilgandan keyin qabul qilinishi kerak. Buyurtmachi tovarni miqdori, sifati va partiyaning to'liqligi, shuningdek tovar xavfsizligining tashqi belgilari (mexanik shikastlanishlar, tovarning alohida birliklari va qismlarining ko'rinadigan deformatsiyasi va shunga o'xshash shikastlanishning boshqa aniq belgilari) bo'yicha hamda transport va qo'shimcha hujjatlarga, ishlab chiqaruvchining sifat sertifikatlariga muvofiq qabul qiladi. Shu bilan, tomonlar xaridorning vakili tomonidan amalga oshirilgan tovarlarni vizual tekshirish, uni tashish paytida tovarlarning miqdori, to'liqligi va tashqi belgilari bo'yicha muvofiqligini aniqlash uchun mutlaq va yakuniy bo'lishi kerakligiga rozi bo'ladi. Mahsulotlar o'rnatish, ishga tushirish va ishlatish uchun hujjatlar bilan birga e'lon qilingan xususiyatlarni tasdiqlovchi muvofiqlik sertifikatlari va sertifikatlash sinovlari hisobotlariga ega bo'lishi kerak. Barcha qo'shimcha hujjatlar rus va ingliz tillarida tuzilib, etkazib berilgan mahsulotlar bilan birga Buyurtmachiga topshirilishi kerak. Belgilash rus va ingliz tillarida bo'lishi va aniq belgilarga ega bo'lishi kerak. Ishlab chiqaruvchi, partiya raqami va ishlab chiqarilgan sanasi ham ko'rsatilgan bo'lishi kerak. Belgilash etkazib beriladigan tovarlarning butun xizmat muddati davomida saqlanishi kerak. Buyurtmachi (oluvchi) yukni tashuvchidan qabul qilgandan so'ng, tovarlarning shartnomada, texnik shartlarda yoki unga qo'shimcha kelishimlarida, shuningdek transportda, qo'shimcha hujjatlarda, ishlab chiqaruvchining sifat sertifikatlarida ko'rsatilgan ma'lumotlarga muvofiqligini tekshirishi shart. Agar tovar tashuvchidan olinganidan keyin qabul qilinganda</p>	<p>Товар должен приниматься после входного контроля и составления акта в соответствии с договором. Заказчик производит приемку товара по количеству, качеству и комплектности партии, и внешним признакам сохранности товара (наличие механических повреждений, видимая деформация отдельных узлов и деталей товара и иные подобные явные признаки повреждений) в соответствии с транспортными и сопроводительными документами, сертификатами качества завода-изготовителя. Настоящим, стороны договариваются, что визуальный осмотр товара, произведенный представителем Заказчика, должен быть абсолютным и окончательным для сторон для определения соответствия по количеству, комплектности и внешним признакам сохранности товара при его транспортировке. Продукция должна иметь сертификаты соответствия и протоколы сертификационных испытаний, подтверждающие заявленные характеристики, сопровождаться документацией по монтажу, наладке и эксплуатации. Вся сопроводительная документация должна быть составлена на русском и английском языках и передана Заказчику вместе с поставляемой продукцией. Маркировка должна выполняться на русском и английском языках, и иметь четкие обозначения. Также указывается изготовитель, номер партии и дата изготовления. Маркировка должна сохраняться на весь срок службы поставляемого оборудования. При приемке товара от перевозчика, Заказчик (грузополучатель) обязан проверить соответствие товара сведениям, указанным в договоре, спецификациях или дополнительных соглашениях к нему, а также в транспортных, сопроводительных документах, сертификатах качества завода-изготовителя. В случае, если при приемке товара после его получения от перевозчика будет</p>	<p>The goods shall be accepted after incoming control and drawing up an act in accordance with the contract. The Customer accepts the goods according to the quantity, quality and completeness of the batch, and external signs of preservation of the goods (presence of mechanical damages, visible deformation of individual units and parts of the goods and other similar obvious signs of damage) in accordance with transport and accompanying documents, quality certificates of the manufacturer. Hereby, the parties agree that the visual inspection of the goods performed by the representative of the Customer shall be absolute and final for the parties to determine compliance by quantity, completeness and external signs of preservation of the goods during its transportation. The products shall have certificates of conformity and certification test reports confirming the declared characteristics, accompanied with installation, adjustment and operation documentation. All accompanying documentation shall be in Russian and English and shall be provided to the Customer together with the products supplied. The manufacturer, batch number and date of manufacture are also indicated. Marking shall be maintained for the entire service life of the supplied goods. Upon acceptance of the goods from the carrier, the Customer (consignee) shall check the conformity of the goods with the information specified in the contract, specifications or additional agreements to it, as well as in transport, accompanying documents, quality certificates of the manufacturer. If upon acceptance of the goods after their receipt from the carrier there is a non-conformity of the goods by quality/quantity, the Customer (consignee) shall suspend the acceptance of the goods</p>

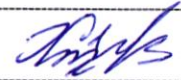

10. MIQDOR TALABLARI		10. ТРЕБОВАНИЯ К КОЛИЧЕСТВУ	10. REQUIREMENTS FOR QUANTITY	
№	Наименование МТР /Name of goods	Требования к МТР/ Requirements for the goods	Ед.Изм./Unit	кол-во /Qty
1.	Temprature switch Переключатель температуры	Туре: 60801/10-85-98-50-61-50-11.5-104-28-0-000	дона/шт./pcs	16
2.	Temprature switch Переключатель температуры	Туре: 608501/2160-840-02-4000-873-6-104-26-46-60-20/000	дона/шт./pcs	16
11. QABUL QILGAN QISQARMALAR RO'YXATI		11. ПЕРЕЧЕНЬ ПРИНЯТЫХ СОКРАЩЕНИЙ	11. LIST OF ACCEPTEED ABBREVIATIONS	
№	Qisqartmalar / Сокращение / Reduction	Qisqartmalar ma'nosi / Расшифровка сокращения / Explanation of the abbreviation		
1.				
12. ILOVALAR RO'YXATI		12. ПЕРЕЧЕНЬ ПРИЛОЖЕНИЙ	12. ATTACHED APPENDIXES	
№	Ilovalar nomi / Наименование приложения / Name of appendixes		Sahifalar soni / Количество страниц / Number of pages	
1.				

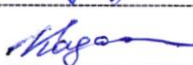
Tayyorladi / Разработчик / Developed by:		Д. Хужамуратов D. Xujamuratov
<i>Kelishilgan / Согласовано / Agreed</i>		
Bosh muhandis o'rinbosari-IBX boshlig'i / Начальник службы по управлению надежностью/ Head of Reliability Management Service		Т. Диёров T. Diyorov
Bosh metrolog o'rinbosari / Заместитель главного метролога / Deputy Chief Metrologist:		О. Ачилов O. Achilov
NO'A va A sexi boshlig'I / Начальник цеха КИП и А / Chief of the Instrumentation Department:		З. Жалилов Z. Jalilov
NO'A va A sexi uchastka boshlig'i /Начальник участка цеха КИП и А/Supervising foreman of the Instrumentation Department:		Ш. Аллаёров Sh. Allayorov
MTRB xizmati muhandisi / Инженер СУМР / Engineer of The Material and technical resource management service:		С. Кадыров S. Kodirov

