

<p>ТЕХНИК TOPSHIRIQ “ShGKM” MChJ ehtiyojlari uchun Bosim bo'yicha ajratkichlari yoki ularga texnik jihatdan teng bo'lgan analoglarini xarid qilish</p>	<p>ТЕХНИЧЕСКОЕ ЗАДАНИЕ на закупку Переключатели Давления или их технически эквивалентных аналогов для нужд ООО «Шуртанский ГХК»</p>	<p>TECHNICAL ASSIGNMENT for the purchase of Pressure switches or their technically equivalent analogues for the needs of LLC “SGCC”</p>
<p>1. UMUMIY MA'LUMOTLAR</p>	<p>1. ОБЩИЕ СВЕДЕНИЯ</p>	<p>1. GENERAL INFORMATION</p>
<p>1.1 Nomlanishi</p>	<p>1.1 Наименование</p>	<p>1.1 Name</p>
<p>Bosim bo'yicha ajratkichlar</p>	<p>Переключатель Давления</p>	<p>Pressure switch</p>
<p>1.2 Xarid qiliash uchun asos</p>	<p>1.2 Основание приобретения товара</p>	<p>1.2 Basis of goods purchasing.</p>
<p>Asos: 06.09.2022 y. 007/17617 raqamli xizmat xati va NO'A va A sexining 2024 yil uchun yillik buyurtmasi</p>	<p>Основание: Служебное письмо № 007/17617 от 06.09.2022г. и годовая заявка цеха КИП и А на 2024г.</p>	<p>Basis: Official Letter No. 007/17617 dated 06.09.2022 and the annual application of the Instrumentation workshop for 2024.</p>
<p>1.3 Yangiligi to'g'risidagi ma'lumot (ishlab chiqarilgan yili)</p>	<p>1.3 Сведения о новизне (год производства товара)</p>	<p>1.3 Information about novelty (year of production of goods)</p>
<p>Yetkazib berilgan mahsulotlar etkazib berish yilida yoki undan oldingi yilda ishlab chiqarilishi va yangi, ilgari ishlatilmagan bo'lishi kerak.</p>	<p>Поставляемая продукция должна быть произведена в год поставки или в предшествующий ему год и должна быть новой, ранее не использованной.</p>	<p>The supplied products must be manufactured in the year of delivery or the year preceding it and must be new, not previously used.</p>
<p>1.4 TIF TN kodi va agar mavjud bo'lsa, boshqa xalqaro kodlar</p>	<p>1.4 Код ТН ВЭД и другие международные коды при применимости</p>	<p>1.4 HS code and other international codes when applicable.</p>
<p>Tovar ishlab chiqaruvchisi TIF TN kodini yoki boshqa xalqaro kodlarni taqdim etishi shart.</p>	<p>Изготовитель товара должен предоставить код ТН ВЭД или другие международные коды.</p>	<p>The manufacturer of the goods shall provide the HS code or other international codes.</p>
<p>2. QO'LLANISH SOHASI</p>	<p>2. ОБЛАСТЬ ПРИМЕНЕНИЯ</p>	<p>2. SCOPE OF USE</p>
<p>Bosim ajratkichlari sanoatning turli sohalarida nazorat qilish, kuzatish va signalizatsiya qilish uchun ishlatiladi. Bosim ajratkichlari asosan gazsimon suyuqliklar uchun ishlatiladi. Suv nasosini boshqarish va himoya qilish uchun (quruq ish) ikki bosimli ajratkich mos keladi va suv nasosining xizmat muddatini uzaytiradi.</p>	<p>Переключатели давления используются для управления, контроля и сигнализация в самых разных отраслях промышленности. Переключатели давления в основном используются для газообразных жидкостях. Для управления и защиты водяного насоса (сухой ход) двойной переключатель давления подходит и обеспечить увеличенный срок службы водяного насоса.</p>	<p>Pressure switches are used for control, monitoring and signaling in a wide variety of industries. Pressure switches are mainly used for gaseous liquids. To control and protect the water pump (dry running), a double pressure switch is suitable and ensure an extended service life of the water pump.</p>
<p>3. QO'LLANILADIGAN ATROF MUHID</p>	<p>3. УСЛОВИЯ ЭКСПЛУАТАЦИИ</p>	<p>3. OPERATING CONDITIONS</p>

- havoning nisbiy namligi 95% dan oshmasligi kerak; - atmosfera bosimi 96 dan 106,7 kPa gacha; - atrof-muhit harorati -27 dan +65 ° C gacha				- относительная влажность воздуха не более 95 %; - атмосферное давление от 96 до 106,7 кПа; - температура окружающей среды от -27 до +65°C				- relative air humidity: not more than 95 %; - atmospheric pressure: from 96 to 106.7 kPa; - ambient temperature: from -27 to +65°C			
4. TEXNIK TALABLAR 4.1 Asosiy texnik talablar				4. ТЕХНИЧЕСКИЕ ТРЕБОВАНИЯ 4.1 Основные технические требования				4. TECHNICAL REQUIREMENTS 4.1 Basic technical requirements			
Texnik va tijorat taklifida Yetkazib beruvchi tovar belgisini, modelini, ishlab chiqaruvchining nomlarini ko'rsatishi va tovarning to'liq texnik tavsiflari va chizmalari ko'rsatilgan texnik pasportni taqdim etishi shart. Agar ushbu talab bajarilmasa, Buyurtmachi taklifning texnik qismini ko'rib chiqishni rad etishga yoki tovarning mijozning talablariga muvofiq emasligi to'g'risida xulosa chiqarishga haqli.				В технико-коммерческом предложении поставщик должен указать марку, модель и названия производителя и предоставить технический паспорт с полными техническими характеристиками и чертежами товара. При неисполнении данного требования, Заказчик имеет право отказаться от рассмотрения технической части предложения или выдать заключение о несоответствии товара требованиям заказчика.				In the technical-commercial proposal, the supplier must indicate the brand, model, manufacturer's names and provide a technical passport with full technical characteristics and drawings of the goods. If this requirement is not met, the Customer has the right to refuse to consider the technical part of the proposal or issue a conclusion on the non-compliance of the goods with the customer's requirements.			
Mahsulot nomi	Qisqacha xususiyatlar va qushmcha jihozlar	O'Ichov birligi	Miq-dori	Название продукта	Краткая характеристика и комплектация оборудования	Ед. изм	Кол-во	Name of product	Brief description and complete set of equipment	Unit	Qty
Vakuum bo'yicha ajratkich	Korpus: Epoksi bilan qoplangan alyuminiy (standart), NEMA 7/9, IP66 Diafragma materiali: zanglamaydigan po'lat O'rnatilgan qiymat - 65 kPa Jarayonga ulanish: ½ NPT ichki Elektr chiqishi: SPDT Umumiy maqsad, 15A - 250 Vac Elektr bog'lanish ½ NPT ichki Jarayon harorati diapazoni: -18 °C dan 148 °C gacha	dona	26	Вакуумный переключатель	Корпус: Алюминий с эпоксидным покрытием (стандарт), NEMA 7/9, IP66 Материал диафрагмы: Нержавеющая сталь Уставка: - 65 kPa Подключение к процессу: ½ NPT внутренняя Электрический выход: - SPDT общего назначения, 15A - 250 Vac Электрическое подключение: ½ NPT, внутренняя резьба Диапазон рабочих температур: от -18 °C до 148 °C (диафрагма из нержавеющей стали)	шт.	26	Vacuum switch	Enclosure: Epoxy coated aluminum (standard), NEMA 7/9, IP66 Diaphragm Material: stainless steel Setpoint: - 65 kPa Process connection: ½ NPT female (standard) Electrical Output: SPDT General purpose, 15A - 250 Vac Electrical termination: ½ NPT female Process temperature range: -18 °C to 148 °C (diaphragm SS)	pcs.	26
Bosim bo'yicha ajratkich	Korpus: Epoksi bilan qoplangan alyuminiy (standart), NEMA 7/9, IP66 Diafragma materiali: zanglamaydigan po'lat	dona	25	Переключатель Давления	Корпус: Алюминий с эпоксидным покрытием (стандарт), NEMA 7/9, IP66 Материал диафрагмы: Нержавеющая сталь Уставка: 7,5 kPa	шт.	25	Pressure switch	Enclosure: Epoxy coated aluminum (standard), NEMA 7/9, IP66 Diaphragm Material: stainless steel Setpoint: 7,5 kPa	pcs.	25

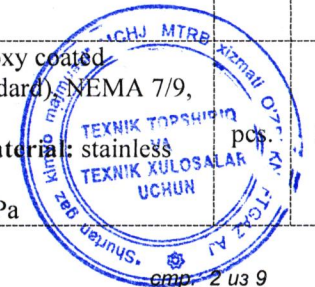

	<p>O'rnatilgan qiymat 7,5 kPa Jarayonga ulanish: ½ NPT ichki Elektr chiqishi: SPDT Umumiy maqsad, 15A - 250 Vac Elektr bog'lanish ½ NPT ichki Jarayon harorati diapazoni: -18 °C dan 148 °C gacha</p>				<p>Подключение к процессу: ½ NPT внутренняя Электрический выход: - SPDT общего назначения, 15A - 250 Vac Электрическое подключение: ½ NPT, внутренняя резьба Диапазон рабочих температур: от -18 °C до 148 °C (диафрагма из нержавеющей стали)</p>				<p>Process connection: ½ NPT female (standard) Electrical Output: SPDT General purpose, 15A - 250 Vac Electrical termination: ½ NPT female Process temperature range: -18 °C to 148 °C (diaphragm SS)</p>		
Bosim bo'yicha ajratkich	<p>Korpus: Epoksi bilan qoplangan alyuminiy (standart), NEMA 7/9, IP66 Diafragma materiali: zanglamaydigan po'lat O'rnatilgan qiymat 100 kPa Jarayonga ulanish: ½ NPT ichki Elektr chiqishi: SPDT Germetik himoyalangan Umumiy maqsad, 15A - 250 Vac Elektr bog'lanish ½ NPT ichki Jarayon harorati diapazoni: -18 °C dan 148 °C gacha</p>	dona	17	Переключатель Давления	<p>Корпус: Алюминий с эпоксидным покрытием (стандарт), NEMA 7/9, IP66 Материал диафрагмы: Нержавеющая сталь Уставка: 100 kPa Подключение к процессу: ½ NPT внутренняя Электрический выход: - SPDT Герметичный переключатель, общего назначения, 15A - 250 Vac Электрическое подключение: ½ NPT, внутренняя резьба Диапазон рабочих температур: от -18 °C до 148 °C (диафрагма из нержавеющей стали)</p>	шт.	17	Pressure switch	<p>Enclosure: Epoxy coated aluminum (standard), NEMA 7/9, IP66 Diaphragm Material: stainless steel Setpoint: 100 kPa Process connection: ½ NPT female (standard) Electrical Output: SPDT Hermetically sealed switch, General purpose, 15A - 250 Vac Electrical termination: ½ NPT female Process temperature range: -18 °C to 148 °C (diaphragm SS)</p>	pcs.	17
Bosim bo'yicha ajratkich	<p>Korpus: Epoksi bilan qoplangan alyuminiy (standart), NEMA 7/9, IP66 Diafragma materiali: zanglamaydigan po'lat O'rnatilgan qiymat 700 kPa Jarayonga ulanish: ½ NPT ichki Elektr chiqishi: SPDT Umumiy maqsad,</p>	dona	22	Переключатель Давления	<p>Корпус: Алюминий с эпоксидным покрытием (стандарт), NEMA 7/9, IP66 Материал диафрагмы: Нержавеющая сталь Уставка: 700 kPa Подключение к процессу: ½ NPT внутренняя Электрический выход: - SPDT общего назначения, 15A - 250 Vac</p>	шт.	22	Pressure switch	<p>Enclosure: Epoxy coated aluminum (standard), NEMA 7/9, IP66 Diaphragm Material: stainless steel Setpoint: 700 kPa Process connection: ½ NPT female (standard) Electrical Output: SPDT General purpose, 15A - 250 Vac</p>	pcs.	22

	<p>15A - 250 Vac Elektr bog'lanish ½ NPT ichki Jarayon harorati diapazoni: -18 °C dan 148 °C gacha</p>				<p>Электрическое подключение: ½ NPT, внутренняя резьба Диапазон рабочих температур: от -18 °C до 148 °C (диафрагма из нержавеющей стали)</p>				<p>Electrical termination: ½ NPT female Process temperature range: -18 °C to 148 °C (diaphragm SS)</p>		
<p>Bosim bo'yicha ajratkich</p>	<p>Korpus: Epoksi bilan qoplangan alyuminiy (standart), NEMA 7/9, IP66 Diafragma materiali: zanglamaydigan po'lat O'rnatilgan qiymat 1400 kPa Jarayonga ulanish: ½ NPT ichki Elektr chiqishi: SPDT Germetik himoyalangan Umumiy maqsad, 15A - 250 Vac Elektr bog'lanish ½ NPT ichki Jarayon harorati diapazoni: -18 °C dan 148 °C gacha</p>	dona	10	<p>Переключатель Давления</p>	<p>Корпус: Алюминий с эпоксидным покрытием (стандарт), NEMA 7/9, IP66 Материал диафрагмы: Нержавеющая сталь Уставка: 1400 kPa Подключение к процессу: ½ NPT внутренняя Электрический выход: - SPDT Герметичный переключатель, общего назначения, 15A - 250 Vac Электрическое подключение: ½ NPT, внутренняя резьба Диапазон рабочих температур: от -18 °C до 148 °C (диафрагма из нержавеющей стали)</p>	шт.	10	<p>Pressure switch</p>	<p>Enclosure: Epoxy coated aluminum (standard), NEMA 7/9, IP66 Diaphragm Material: stainless steel Setpoint: 1400 kPa Process connection: ½ NPT female (standard) Electrical Output: SPDT Hermetically sealed switch, General purpose, 15A - 250 Vac Electrical termination: ½ NPT female Process temperature range: -18 °C to 148 °C (diaphragm SS)</p>	pcs.	10
<p>Размеры и распределение соединения/ Termination dimensions and distribution</p>											



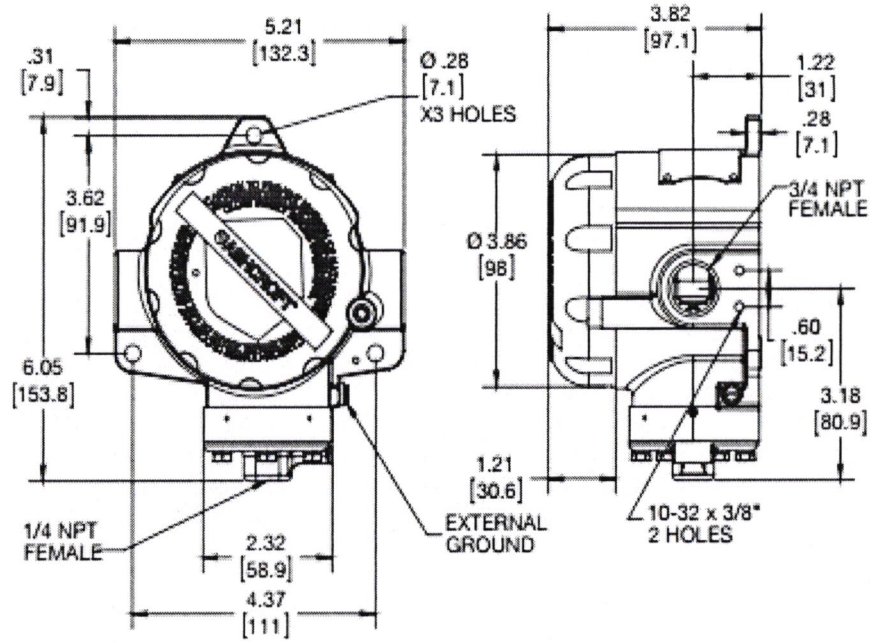

<p>4.2 Atrof-muhit omillari ta'sirida ishonchlilik va parametrlarga qo'yiladigan talablar</p>	<p>4.2 Требования по надежности и параметрам при воздействии факторов внешней среды</p>	<p>4.2 Requirements for reliability and parameters under the influence of environmental factors</p>
<p>Atrof-muhit sharoitida ishlaganda o'zgarماسligi kerak: harorat -27 dan +65 °C gacha, namlik 10% dan 95% gacha</p>	<p>Не должны изменяться, при работе в условиях окружающей среды: температура от -27 до +65°C, влажность от 10% до 95%</p>	<p>Should not change when working in ambient conditions: temperature from -27 to + 65 °C, humidity from 10% to 95%</p>
<p>5. YETKAZIB BERISH VA QABUL QILISH QOIDALARIGA QO'YILGAN TALABLAR</p>	<p>5. ТРЕБОВАНИЯ ПО ПРАВИЛАМ СДАЧИ И ПРИЕМКИ</p>	<p>5. REQUIREMENTS AS PER DELIVERY AND ACCEPTANCE RULES</p>
<p>5.1 Yetkazib berish va qabul qilish tartibi</p>	<p>5.1 Порядок сдачи и приемки</p>	<p>5.1 Delivery and Acceptance Procedure.</p>
<p>Tovarlar kiruvchi nazoratdan o'tkazilgandan keyin va shartnomaga muvofiq dalolatnoma tuzilgandan keyin qabul qilinishi kerak. Buyurtmachi tovarni miqdori, sifati va partiyaning to'liqligi, shuningdek tovar xavfsizligining tashqi belgilari (mexanik shikastlanishlar, tovarning alohida birliklari va qismlarining ko'rinadigan deformatsiyasi va shunga o'xshash shikastlanishning boshqa aniq belgilari) bo'yicha hamda transport</p>	<p>Товар должен приниматься после входного контроля и составления акта в соответствии с договором. Заказчик производит приемку товара по количеству, качеству и комплектности партии, и внешним признакам сохранности товара (наличие механических повреждений, видимая деформация отдельных узлов и деталей товара и иные подобные явные признаки повреждений) в соответствии с</p>	<p>The goods shall be accepted after incoming control and drawing up an act in accordance with the contract. The Customer accepts the goods according to the quantity, quality and completeness of the batch, and external signs of preservation of the goods (presence of mechanical damages, visible deformation of individual units and parts of the goods and other similar obvious signs of damage) in</p>





<p>va qo'shimcha hujjatlarga, ishlab chiqaruvchining sifat sertifikatlariga muvofiq qabul qiladi. Shu bilan, tomonlar xaridorning vakili tomonidan amalga oshirilgan tovarlarni vizual tekshirish, uni tashish paytida tovarlarning miqdori, to'liqligi va tashqi belgilari bo'yicha muvofiqligini aniqlash uchun mutlaq va yakuniy bo'lishi kerakligiga rozi bo'ladilar. Mahsulotlar o'ratish, ishga tushirish va ishlatish uchun hujjatlar bilan birga e'lon qilingan xususiyatlarni tasdiqlovchi muvofiqlik sertifikatlari va sertifikatlash sinovlari hisobotlariga ega bo'lishi kerak. Barcha qo'shimcha hujjatlar rus va ingliz tillarida tuzilib, etkazib berilgan mahsulotlar bilan birga Buyurtmachiga topshirilishi kerak. Belgilash rus va ingliz tillarida bo'lishi va aniq belgilarga ega bo'lishi kerak. Ishlab chiqaruvchi, partiya raqami va ishlab chiqarilgan sanasi ham ko'rsatilgan bo'lishi kerak. Belgilash etkazib beriladigan tovarlarning butun xizmat muddati davomida saqlanishi kerak. Buyurtmachi (oluvchi) yukni tashuvchidan qabul qilgandan so'ng, tovarlarning shartnomada, texnik shartlarda yoki unga qo'shimcha kelishuvlarda, shuningdek transportda, qo'shimcha hujjatlarda, ishlab chiqaruvchining sifat sertifikatlarida ko'rsatilgan ma'lumotlarga muvofiqligini tekshirishi shart. Agar tovar tashuvchidan olinganidan keyin qabul qilinganda sifati/miqdori bo'yicha tovarlarning nomuvofiqligi aniqlansa, Buyurtmachi (oluvchi) tovarni qabul qilishni to'xtatib turadi.</p>	<p>транспортными и сопроводительными документами, сертификатами качества завода-изготовителя. Настоящим, стороны договариваются, что визуальный осмотр товара, произведенный представителем Заказчика, должен быть абсолютным и окончательным для сторон для определения соответствия по количеству, комплектности и внешним признакам сохранности товара при его транспортировке. Продукция должна иметь сертификаты соответствия и протоколы сертификационных испытаний, подтверждающие заявленные характеристики, сопровождаться документацией по монтажу, наладке и эксплуатации. Вся сопроводительная документация должна быть составлена на русском и английском языках и передана Заказчику вместе с поставляемой продукцией. Маркировка должна выполняться на русском и английском языках, и иметь четкие обозначения. Также указывается изготовитель, номер партии и дата изготовления. Маркировка должна сохраняться на весь срок службы поставляемого оборудования. При приемке товара от перевозчика, Заказчик (грузополучатель) обязан проверить соответствие товара сведениям, указанным в договоре, спецификациях или дополнительных соглашениях к нему, а также в транспортных, сопроводительных документах, сертификатах качества завода-изготовителя. В случае, если при приемке товара после его получения от перевозчика будет выявлено несоответствие товара по качеству/количеству, Заказчик (грузополучатель) обязан приостановить приемку.</p>	<p>accordance with transport and accompanying documents, quality certificates of the manufacturer. Hereby, the parties agree that the visual inspection of the goods performed by the representative of the Customer shall be absolute and final for the parties to determine compliance by quantity, completeness and external signs of preservation of the goods during its transportation. The products shall have certificates of conformity and certification test reports confirming the declared characteristics, accompanied with installation, adjustment and operation documentation. All accompanying documentation shall be in Russian and English and shall be provided to the Customer together with the products supplied. The manufacturer, batch number and date of manufacture are also indicated. Marking shall be maintained for the entire service life of the supplied goods. Upon acceptance of the goods from the carrier, the Customer (consignee) shall check the conformity of the goods with the information specified in the contract, specifications or additional agreements to it, as well as in transport, accompanying documents, quality certificates of the manufacturer. If upon acceptance of the goods after their receipt from the carrier there is a non-conformity of the goods by quality/quantity, the Customer (consignee) shall suspend the acceptance of the goods</p>
<p>5.2 Texnik va boshqa hujjatlarni buyurtmachiga topshirishga qo'yiladigan talablar.</p>	<p>5.2 Требования по передаче заказчику технических и иных документов.</p>	<p>5.2 Requirements for handing-over the technical and other documents to the customer.</p>
<p>Yetkazib beruvchi mahsulotning belgilangan talablarga muvofiqligini tasdiqlovchi quyidagi hujjatlarni taqdim etishi shart:</p> <ul style="list-style-type: none"> -GOST va xavfsizlik talablariga muvofiqligi to'g'risidagi sertifikatlar (deklaratsiyalar); 	<p>Поставщик обязан предоставить следующие документы, подтверждающие соответствие продукции установленным требованиям:</p> <ul style="list-style-type: none"> -Сертификаты (декларации) соответствия требованиям ГОСТ и безопасности; -Спецификация основных комплектующих оборудования с указанием производителей, а также приложением сертификатов соответствия на них; -Документация по монтажу, наладке и эксплуатации на 	<p>The Supplier shall provide the following documents confirming compliance of the products with the established requirements:</p> <ul style="list-style-type: none"> - Certificates (declarations) of compliance with GOST and safety requirements;

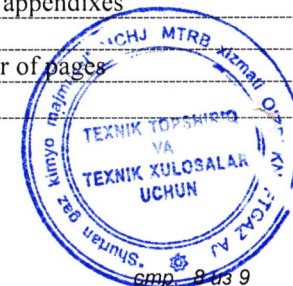

<p>- ishlab chiqaruvchilarni ko'rsatgan holda uskunaning asosiy tarkibiy qismlarining spetsifikatsiyasi, shuningdek ularga muvofiqlik sertifikatlarini ilova qilish;</p> <p>-Rus va ingliz tillarida o'rnatish, ishga tushirish va foydalanish uchun hujjatlar; Barcha etkazib beriladigan asbob-uskunalar kirish nazoratidan o'tkaziladi, jihozlar omborga kelib tushgandan so'ng ishtirokchi vakili.</p> <p>Mahsulotga quyidagi hujjatlar ilova qilinishi kerak:</p> <p>- tovarning muvofiqlik sertifikatini taqdim etish zarur;</p> <p>- miqdori, tovar birligi narxi va umumiy summasi ko'rsatilgan tovar tavsifi bilan sotuvchining schyot-fakturasi (schyot-fakturasi);</p> <p>- qabul qiluvchining nomiga berilgan jo'natma qog'ozi, Buyurtmachining nomi, amaldagi shartnomaning raqami va imzolangan sanasi;</p> <p>- hisobvara-fakturaning raqami va sanasi ko'rsatilgan tovarning kelib chiqishi to'g'risidagi sertifikat;</p> <p>- qadoqlash varaqasi, ishlab chiqaruvchi tomonidan berilgan tovarlarning sifat sertifikati, tovarning xavfsizlik ma'lumotlar varag'i.</p>	<p>русском и английском языках; Все поставляемое оборудование проходит входной контроль, с представителем участника при получении оборудования на склад.</p> <p>Товар должен сопровождаться следующей документацией:</p> <p>-необходимо предоставить сертификат соответствия товара;</p> <p>- счёт-фактура (инвойс) Продавца с описанием товара, указанием количества, цены единицы товара и общей суммы;</p> <p>- транспортная накладная, выпущенная на имя грузополучателя, наименование Заказчика, номер и даты подписания действующего контракта;</p> <p>- сертификат о происхождении страны товара с указанием номера и даты инвойса;</p> <p>- упаковочный лист, сертификат о качестве товара, выписанного производителем, паспорт безопасности товара.</p>	<p>-Specification of main components of equipment with indication of manufacturers, as well as application of certificates of conformity for them;</p> <p>-Documentation for installation, adjustment and operation in Russian and English; All supplied equipment is subject to incoming inspection with the participant's representative when receiving the equipment at the warehouse.</p> <p>The goods shall be accompanied with the following documentation:</p> <p>- the certificate of conformity of the goods;</p> <p>- invoice (invoice) of the Seller with description of the goods, indication of the quantity, price of the unit of goods and total amount;</p> <p>- consignment note issued in the name of the consignee, the name of the Customer, the number and dates of signing the existing contract;</p> <p>- Certificate of origin of the country of goods indicating the invoice number and date;</p> <p>- packing list, Certificate of quality of goods issued by the manufacturer, product safety passport.</p>
<p>6. TRANSPORT QILISH TALABLARI</p>	<p>6. ТРЕБОВАНИЯ К ТРАНСПОРТИРОВАНИЮ</p>	<p>6. TRANSPORTATION REQUIREMENTS</p>
<p>Tovarlarni transport vositalarida tashish har bir tovarga tegishli tashish bo'yicha xalqaro standartlar va qoidalarga muvofiq amalga oshirilishi kerak.</p>	<p>Перевозка товаров с помощью транспортных средств должна осуществляться в соответствии с международными стандартами и правилами перевозки каждого товара.</p>	<p>Transportation of goods by means of vehicles must be carried out in accordance with international standards and rules for the transport of each product.</p>
<p>7. KAFOLATLAR HAJMI VA/YOKI MUDDATIGA TALABLAR</p>	<p>7. ТРЕБОВАНИЯ К ОБЪЕМУ И/ЛИ СРОКУ ПРЕДОСТАВЛЕНИЯ ГАРАНТИЙ</p>	<p>7. REQUIREMENTS FOR THE SCOPE AND/OR PERIOD OF GUARANTEES</p>
<p>Tovarlarni saqlashning kafolat muddati, saqlash talablariga rioya qilgan holda, xaridorga tovar etkazib berilgan kundan boshlab kamida 24 oy bo'lishi kerak.</p>	<p>Гарантийной срок хранения Товара должен составлять не менее 24 месяцев с даты поставки Товара Покупателю, при условии соблюдения требований к хранению</p>	<p>The guaranteed period of storage of the Goods must be at least 24 months from the date of delivery of the Goods to the Buyer, subject to the storage requirements</p>
<p>8. EKKOLOGIYA VA SANITARIYA TALABLAR</p>	<p>8. ЭКОЛОГИЧЕСКИЕ И САНИТАРНЫЕ ТРЕБОВАНИЯ</p>	<p>8. ENVIRONMENTAL AND SANITARY REQUIREMENTS</p>
<p>Mahsulot O'zbekiston Respublikasida belgilangan ekologik va sanitariya talablariga javob berishi, gigiyenik sertifikatga ega</p>	<p>Товар должен соответствовать экологическим и санитарным требованиям, установленным в республике</p>	<p>The product must comply with the environmental and sanitary requirements established in the Republic of</p>

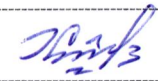
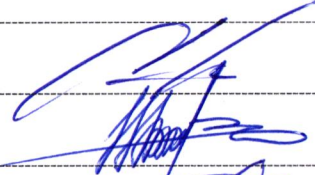
bo'lishi kerak (agar mahsulot gigiyenik sertifikatlash uchun majburiy bo'lsa).		Узбекистан, и должен иметь гигиенический сертификат (если товар является обязательным к гигиенической сертификации).		Uzbekistan and must have a hygienic certificate (if the product is mandatory for hygienic certification).	
9. XAVFSIZLIK TALABLARI		9. ТРЕБОВАНИЯ ПО БЕЗОПАСНОСТИ		9. SAFETY REQUIREMENTS	
Mahsulotni ishlatish, saqlash va yo'q qilish paytida xavfsiz bo'lishi kerak.		Товар должно быть безопасным при его эксплуатации, хранения, а также утилизации.		The goods shall be safe during their operation, storage and disposal.	
10. MIQDOR TALABLARI		10. ТРЕБОВАНИЯ К КОЛИЧЕСТВУ		10. REQUIREMENTS FOR QUANTITY	
№	Nomlanishi	Наименование МТР		Name of goods	
	Quyidagilar yoki ularga texnik jihatdan teng bo'lgan analoglari taklif qilinishi mumkin.	Могут быть предложены следующие или их технически эквивалентные аналоги.		The following or their technically equivalent analogs can be offered.	
1.	Bosim o'lchash asbobi B724SXFS-65KPA 26 dona	Датчик Давления B724SXFS-65KPA 26 шт		Vacuum switch B724SXFS-65KPA 26 pcs	
2.	Bosim o'lchash asbobi B724SXFS7,5KPA 25 dona	Датчик Давления B724SXFS7,5KPA 25 шт		Pressure switch B724SXFS7,5KPA 25 pcs	
3.	Bosim o'lchash asbobi B732SXFS100KPA 17 dona	Датчик Давления B732SXFS100KPA 17 шт		Pressure switch B732SXFS100KPA 17 pcs	
4.	Bosim o'lchash asbobi B732SXFS700KPA 22 dona	Датчик Давления B732SXFS700KPA 22 шт		Pressure switch B732SXFS700KPA 22 pcs	
5.	Bosim o'lchash asbobi B732SXFS1400KPA 10 dona	Датчик Давления B732SXFS1400KPA 10 шт		Pressure switch B732SXFS1400KPA 10 pcs	
11. QABUL QILGAN QISQARMALAR RO'YXATI		11. ПЕРЕЧЕНЬ ПРИНЯТЫХ СОКРАЩЕНИЙ		11. LIST OF ACCEPTED ABBREVIATIONS	
№	Qisqartmalar	Сокращение		Reduction	
1.					
№	Qisqartmalar ma'nosi	Расшифровка сокращения		Explanation of the abbreviation	
1.					
12. ILOVALAR RO'YXATI		12. ПЕРЕЧЕНЬ ПРИЛОЖЕНИЙ		12. ATTACHED APPENDIXES	
№	Ilovalar nomi	Наименование приложения		Name of appendixes	
1.					
№	Sahifalar soni	Количество страниц		Number of pages	
1.					

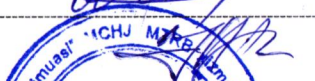

Tayyorladi / Разработчик / Developed by:	 Д. Хужамуратов D. Xujamuratov
<i>Kelishilgan / Согласовано / Agreed</i>	
Bosh muhandis o'rinbosari-IBX boshlig'i/Заместитель главного инженера-Начальник службы по управлению надежностью/Deputy Chief Engineer-Head of RMS:	 Т. Диевров T. Diyorov
Bosh metrolog o'rinbosari / Заместитель главного метролога / Deputy Chief Metrologist:	 О. Ачилов O. Achilov
NO'A va A sexi boshlig'i / Начальник цеха КИП и А / Chief of the Instrumentation Department:	 З. Жалилов Z. Jalilov
NO'A va A sexi uchastka boshlig'i / Начальник участка цеха КИП и А/Supervising foreman of the Instrumentation Department:	 Н. Шодиев N. Shodiyev
MTRB xizmati muhandisi / Инженер СУМТР / Engineer of The Material and technical resource management service:	 С. Кадыров S. Kodirov

