



«УТВЕРЖДАЮ»

Главный механик

ООО «Шуртанский ГХК»

Х. Аллаяров

«03» 02 2022 г.

072

Рег. № 074/

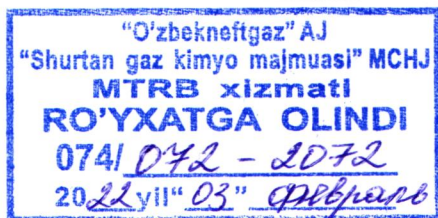

ТЕХНИЧЕСКОЕ ЗАДАНИЕ

на поставку иголки для перфорации
для нужд ООО «Шуртанский ГХК»

ШГХК 2022 г.

1. ОБЩИЕ СВЕДЕНИЯ

1.1 Наименование

Иголка для перфорации.

1.2 Основание и цель приобретения товара

Основание: Годовая заявка на 2021 г.

Цель: Для проделывания отверстий для воды, экструдерной линии SJ-60/38 по производству шлангов системы капельного орошения.

1.3 Сведения о новизне (год производства/выпуска товара)

Товар должен быть новым, ранее не эксплуатированным. Все комплектующие, узлы, детали и составные части должны быть изготовлены не ранее 2021 года.

2. ОБЛАСТЬ ПРИМЕНЕНИЯ

Иголка для перфорации для проделывания отверстий для воды, экструдерной линии SJ-60/38 по производству шлангов системы капельного орошения.

3. УСЛОВИЯ ЭКСПЛУАТАЦИИ

3.1 Общие условия эксплуатации

Место эксплуатации – цех «Каршитермопласт», ООО «Шуртанский ГХК»

Режим работы предприятия: Две смены по 12 часов в день, 8000 часов в год.

4. ТЕХНИЧЕСКИЕ ТРЕБОВАНИЯ

4.1 Основные технические требования

Размеры должны соответствовать прилагаемому чертежу.

Марка стали, для изготовления иголки для перфорации для проделывания отверстий, должна быть изготовлена из стали марки 30X13.

C	Cr	Fe	Mn	P	S	Si
0,26-0,35	12-14,0	Осн.	≤0,8	≤0,030	≤0,025	≤0,8

4.2. Требования к надежности

Перед поставкой Поставщик должен предоставить образцы поставляемого товара. Товар должен быть защищен от воздействий окружающей среды. Товар должен быть надежным и выдерживать нагрузки согласно нормативным документам, по которым изготовлен.

4.3. Требования к маркировке

Основные маркировочные данные должны содержать;

- дату изготовления.
- товарный знак или наименование предприятия-изготовителя.
- номинальные значения основных параметров товара.
- материал изготовления.

4.4 Требования к размерам и упаковке

Товар должен быть упакован в экспортную стандартную упаковку (закрытая, герметичная упаковка, исправная) изготовителя, обеспечивающую полную её сохранность от всякого рода повреждений при длительном хранении и перевозке продукции с учётом нескольких перегрузок в пути. Упаковка должна быть рассчитана на обработку груза вручную, а также иметь временную антикоррозийную защиту

Продавец несёт ответственность за все потери и/или убытки, возникшие из-за ненадлежащей и/или небрежной упаковки или защиты оборудования.

Иные варианты и размеры упаковок подлежат дополнительному согласованию Заказчиком при условии их приемлемости.

5. ТРЕБОВАНИЯ ПО ПРАВИЛАМ СДАЧИ И ПРИЕМКИ

5.1 Порядок сдачи и приемки

Товар должен приниматься после входного контроля и составления акта в соответствии договора.

Заказчик производит приемку товара по количеству, качеству и комплектности партии, и внешним признакам сохранности товара (наличие механических повреждений, видимая деформация отдельных узлов и деталей товара и иные подобные явные признаки повреждений) в соответствии с транспортными и сопроводительными документами, сертификатами качества завода-изготовителя.

Настоящим стороны договариваются, что визуальный осмотр товара, произведенный представителем

Заказчик, должен быть абсолютным и окончательным для сторон для определения соответствия по количеству, комплектности и внешним признакам сохранности товара при его транспортировке. При приемке товара от перевозчика Заказчик (грузополучатель) обязан проверить соответствие товара сведениям, указанным в договоре, спецификациях или дополнительных соглашениях к нему, а также в транспортных, сопроводительных документах, сертификатах качества завода-изготовителя. В случае, если при приемке товара после его получения от перевозчика будет выявлено несоответствие товара по качеству/количеству, Заказчик (грузополучатель) обязан приостановить приемку товара, принять меры по обеспечению сохранности товара и предотвращению смешения с другим однородным товаром и уведомить об этом Продавца в письменной форме в течение 5 (пяти) рабочих дней с момента обнаружения недостатков.

Продавец обязан направить Заказчику (грузополучателю) не позднее 10 (десяти) рабочих дней с момента получения уведомления ответ об участии своего представителя в дальнейшей приемке товара. Представитель Продавца должен явиться для участия в приемке товара в разумный срок, не превышающий 20 (двадцати) календарных дней с даты получения уведомления.

При отказе Продавца от участия в приемке либо непредставлении ответа на уведомление, либо неявке его представителя в течение срока, указанного договора, Заказчик имеет право производить дальнейшую приемку товара по качеству/количеству, с участием представителя Торгово-промышленной палаты или независимой экспертной организации с составлением акта в соответствии договора.

В акте приемки товара должна быть указана следующая информация:

- наименование Заказчика (грузополучателя) товара;
- номер и дата составления акта, место приемки товара, время начала и окончания приемки товара;
- фамилии и инициалы лиц, принимающих участие в приемке товара, занимаемые ими должности, сведения о документах, подтверждающих полномочия данных лиц на участие в приемке товара, их реквизиты;
- наименования и адреса завода-изготовителя Продавца;
- дата и номер уведомления о вызове представителя Продавца;
- обнаруженное несоответствие товара, его характер;
- указание на номер договора и спецификацию;
- наименование и маркировка товара согласно товаросопроводительным документам на соответствующую партию товара;
- количество мест и вес металлопродукции по товаросопроводительным документам;
- состояние тары (упаковки);
- вес выявленной недостачи по каждому месту;
- номер товаросопроводительного документа и сертификата качества;
- размер, марка стали, номер партии, наличие ярлыка;
- заключение о характере выявленных дефектов товара и причина их возникновения.

Акт должен быть подписан всеми лицами, участвовавшими в приемке товара.

5.2 Требования по передаче заказчику технических и иных документов при поставке товаров

Товар должен сопровождаться следующей документацией:

- необходимо предоставить сертификат соответствия товара;
- сертификат на материалы для изготовления.
- счет-фактура(инвойс) Продавца с описанием товара, указанием количества, цены единицы товара и общей суммы;
- транспортная накладная, выпущенная на имя грузополучателя с отметкой станции отправления и отметкой пункта назначения, наименование Заказчика, номер и даты подписания действующего контракта;
- сертификат о происхождении страны товара с указанием номера и даты инвойса;
- паспорт безопасности товара.

5.3 Требования к страхованию товара

Страхование оборудования согласно нормам и законам Республики Узбекистан.

6. ТРЕБОВАНИЯ К ТРАНСПОРТИРОВАНИЮ

Товар транспортируется в упакованном виде в пути следования водным, автомобильным или железнодорожным транспортом в соответствии с правилами перевозки грузов, действующими на соответствующем виде транспорта и утвержденными в установленном порядке.

7. ЭКОЛОГИЧЕСКИЕ И САНИТАРНЫЕ ТРЕБОВАНИЯ

Товар должен соответствовать международным требованиям качества и безопасности окружающей среды. Товар не должен причинять какой-либо ущерб окружающей среде.

8. ТРЕБОВАНИЯ ПО БЕЗОПАСНОСТИ

Товар должен быть безопасным при его эксплуатации, хранении, а также утилизации. Товар должен соответствовать установленным стандартам и техническим условиям завода-изготовителя и подтверждаться сертификатом заводских испытаний, выдаваемых заводом-изготовителем.

9. ТРЕБОВАНИЯ К КАЧЕСТВУ И КЛАССИФИКАЦИИ

Качество товара должно соответствовать установленным стандартам и техническим условиям завода-изготовителя и подтверждаться сертификатом заводских испытаний, выдаваемых заводом-изготовителем.

Качество товара должно обеспечивать возможность его использования по назначению без негативных последствий.

Необходимо предоставить сертификаты (сертификат происхождения, сертификат качества производителя и/или другие сертификаты международных, признанных лабораторий и центров испытаний).

10. ТРЕБОВАНИЯ К КОЛИЧЕСТВУ, КОМПЛЕКТАЦИИ, МЕСТУ И СРОКУ (ПЕРИОДИЧНОСТИ) ПОСТАВКИ

Объем поставки:

Иголка для перфорации в количестве 288 штук.

Срок поставки – 1 квартал 2022 год

Вагонная поставка/Контейнерная поставка: ДАР-ж/д ст. Кенгсой(код станции-732602), ГАЖК «Узбекистон Темир Йуллари»

Транспортная поставка: ДАР-Республика Узбекистан, Кашкадарьинская область, Гузарский район, п. Шуртан, 180300

11. ПЕРЕЧЕНЬ ПРИЛОЖЕНИЙ

№	Наименование	Номер страницы Количество страниц
1	Иголка для перфорации (эскиз)	5/1

*Примечание: За правильность заполнения и незаполненные пункты ответственность несёт разработчик

Разработал:

Заместитель главного механика:



М. Салаев

Начальник цеха «Каршитермопласт»:

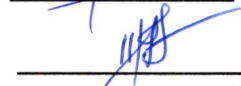

А. Шомуродов

Инженер ОГМ:

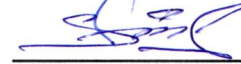

Ф. Ботиров

Механик цеха:



А. Якубов

Инженер СУМТР:

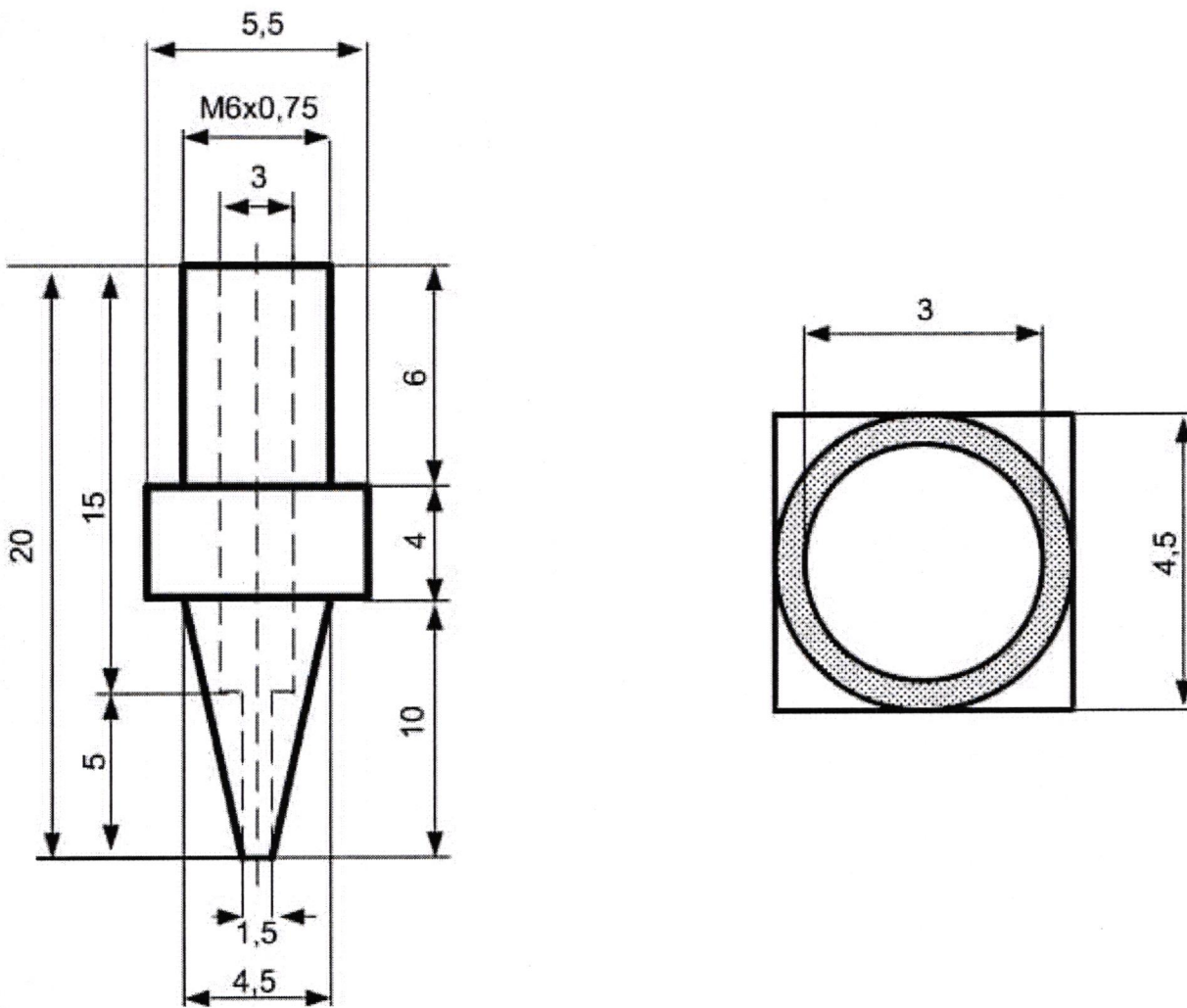

Данные размеры указаны в миллиметрах.