

“O‘zbekneftgaz” AJ
 “Shurtan gaz kimyo majmuasi” MChJ
 MTRB xizmati
RO‘YXATGA OLINDI
 0741 004-4072
 20.24yil “19” 02.

«УТВЕРЖДАЮ»
 Заместитель генерального директора
 ООО «Шуртанского ГХК»
 Ф. Э. Куватов
 «19» 02 2024 г.



TEXNIK TOPSHIRIQ	ТЕХНИЧЕСКОЕ ЗАДАНИЕ	TECHNICAL ASSIGNMENT
“ShGKM” MChJ ehtiyojlari uchun kerakli asbob va uskunalar xarid qilish	на закупку необходимых инструментов и оборудования для нужд ООО «Шуртанский ГХК»	for the purchase of necessary tools and equipment of LLC “SGCC”
1. UMUMIY MA'LUMOTLAR	1. ОБЩИЕ СВЕДЕНИЯ	1. GENERAL INFORMATION
1.1 Nomlanishi	1.1 Наименование	1.1 Name
Modernizatsiya jarayoni uchun kerakli asbob va uskunalar	Необходимые инструменты и оборудование для процесса модернизации	Necessary tools and equipment for the modernization process
1.2 Xarid qilish uchun asos	1.2 Основание приобретения товара	1.2 Basis of goods purchasing.
Asos: 23.01.2024y tasdiqlangan navbatdan tashqari buyurtma	Основание: Утвержденной внеочередной заявка на 23.01.2024г.	Basis: Approved extraordinary application for 23.01.2024y
1.3 Yangiligi to'g'risidagi ma'lumot (ishlab chiqarilgan yili)	1.3 Сведения о новизне (год производства товара)	1.3 Information about novelty (year of production of goods)
Mahsulot 2023-2024 yillarda ishlab chiqarilgan va bundan oldin ishlatilmagan bo'lishi kerak.	Поставляемая продукция должна быть изготовлена в 2023-2024 годах и быть новый, ранее не использованной.	The supplied products must be manufactured in 2023-2024 and be new, not previously used.
2. QO'LLANISH SOHASI	2. ОБЛАСТЬ ПРИМЕНЕНИЯ	2. SCOPE OF USE
2024 yil oktabr ta'mirlash davomida Honeywell tizimini modernizatsiya qilishda foydalanish uchun.	Для использования при обновлении системы Honeywell во время капитального ремонта в октябре 2024 г.	For use in upgrading the Honeywell system during the October 2024 overhaul.
3. QO'LLANILADIGAN ATROF MUHIT	3. УСЛОВИЯ ЭКСПЛУАТАЦИИ	3. OPERATING CONDITIONS
Maxsus shartlarni talab qilmaydi	Не требует особые условия	It is not required special conditions

№	Instrumentning nomi/ Название инструмента	Необходимое количество инструментов (По каждому комплекту) /Required quantity of instruments (For each set)	1 Комп /Set	2 Комп /Set	3 Комп /Set	4 Комп /Set	5 Комп /Set	6 Комп /Set	7 Комп /Set
1	Dielektrik otvyortkalar jamlanmasi/ Комплект диэлектрических отверток / A set of dielectric screwdrivers	7	+	+	+	+	+	+	+
2	Dielektrik kabel kesgich /диэлектрический кусачка / Dielectric wire cutter	1	+	+	+	+	+	+	+
3	Dielektrik ombur /диэлектрический плоскогубца / Dielectric flat lips	1	+	+	+	+	+	+	+
4	Kabellar uchun stripper / Стриппер для кабелей / Stripper for cables	1	+	+	+	+	-	-	-
5	Bir martalik polietilen qisgichlar / Одноразовые полиэтиленовые зажимы / Disposable plastic clamps	1000	+	+	+	+	+	+	+
6	Kabel uchlari uchun klemmalar / Клеммы для концов кабеля / Terminals for cable ends	3000	+	+	+	+	+	+	+
7	Qayta zaryadlanadigan boshga taqiladigan fonar / Перезаряжаемый налобный фонарь / Rechargeable headlamp	2	+	+	+	+	+	+	+
8	Torsli kluchlar / Торсовой ключи / End heads olti qirrali kluch / Шестигранные ключи / Hexagonal wrench / Yulduzchali kluchlar / ключей звездочек/ Sprocket wrenches	1	+	+	+	+	+	-	-
9	Multimetr /Мультиметр/ Multimeter	1	+	+	+	+	+	+	+
10	Kabel uchlari uchun qisgich / Зажимы для концов кабеля / Clamps for cable ends	1	+	+	+	+	+	-	-
11	Установка сетевых кабелей с узлом проверки связи/ Installation for network cables with communication test node	1	+	+	+	-	-	-	-
12	Shurupavyort / Шуруповёрт / A screwdriver	1	+	-	-	-	-	-	-
13	Asbob anjomlar uchun sumka / Сумка для инструментов / Tool bag	1	+	+	+	+	+	+	+

Instrumentlar komplektatsiyasi yuqoridagi jadvalga muvofiq bo'lishi kerak./ Набор инструментов должен соответствовать приведенной выше таблице / The set of tools must match the table above.

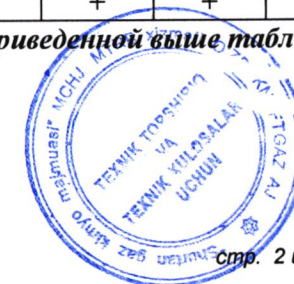

4. ТЕХНИЧЕСКИЕ ТРЕБОВАНИЯ

4. TECHNICAL REQUIREMENTS

4.1 Основные технические требования

4.1 Basic technical requirements

Маhsulot nomi/
Название продукта /
Name of product

Qisqacha xarakteristikasi va to'plami / Краткая характеристика и комплектация оборудования / Brief description and completing of equipment

Dielektrik
otvyortkalar
jamlanmasi/
Комплект
диэлектрических
отверток / A set of
dielectric
screwdrivers

№	Тipi/Тип/Type	Birligi/ед.из/unit	Soni/кол./qty.	O'l./Раз./Dim. (mm)				
				L	L1	L2	D	D1
1	PZ	Dona/шт/pcs	1	140	60	80	3	25
2	SL	Dona/шт/pcs	3	200	195	50	3	15
3	SL	Dona/шт/pcs	3	140	60	80	3	25

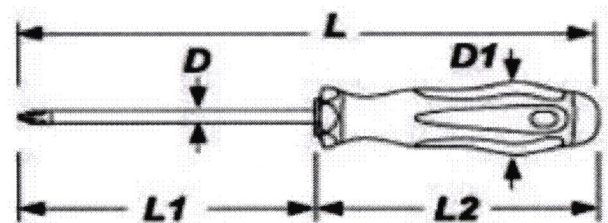

шлиц SL (прямой)



шлиц Philips [PH]
(крестовый)





шлиц Pozidriv [PZ]
(крестовый)





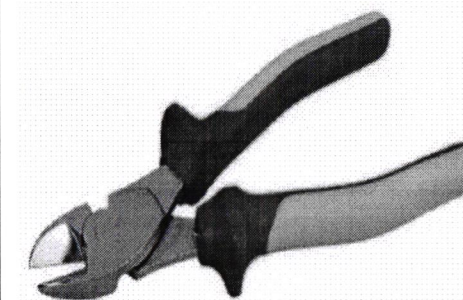
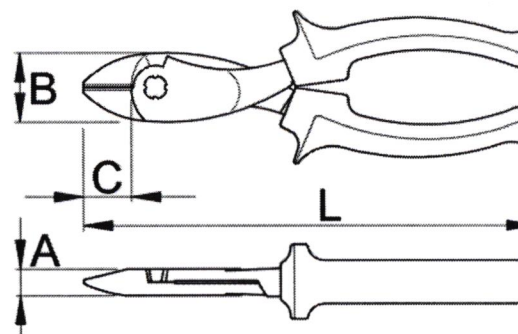

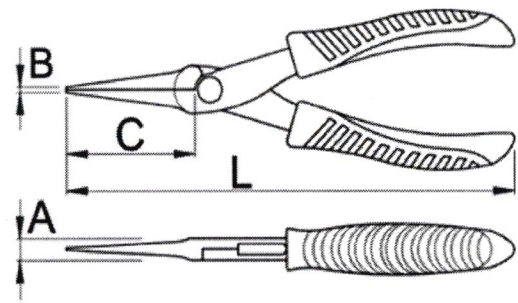

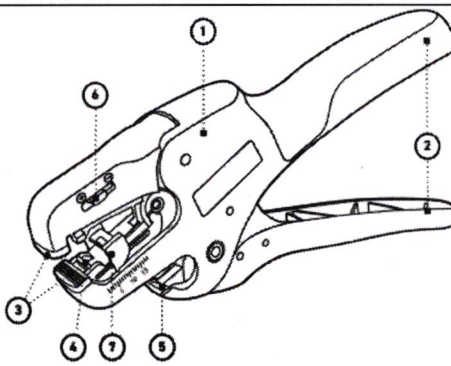
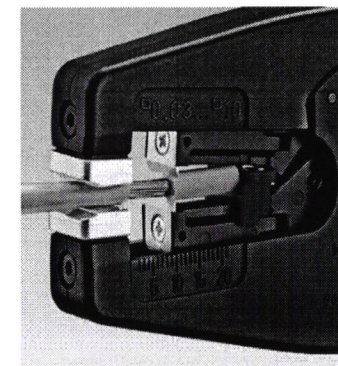

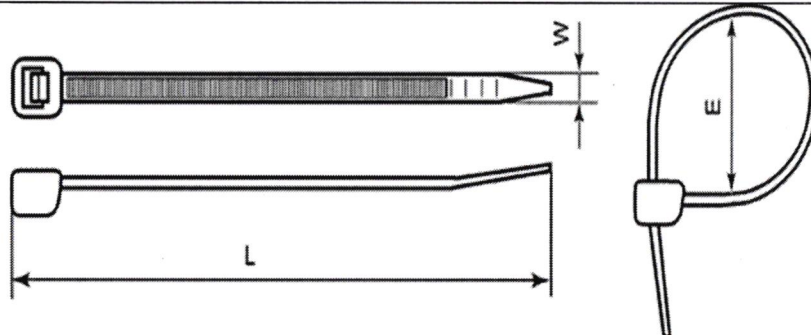
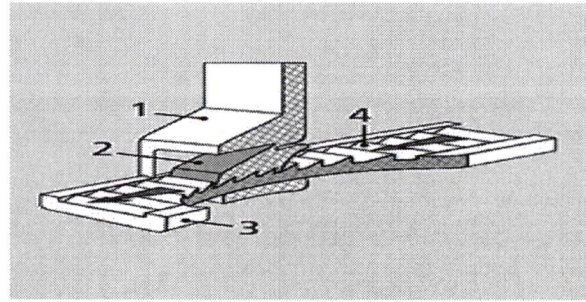
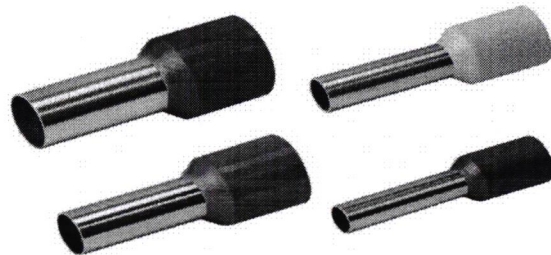
Dielektrik kabel
kesgich
/диэлектрический
кусачка / Dielectric
wire cutter

Birligi/ед.из /unit	Soni / кол. / qty.	O'l./Раз./Dim. (mm)			
		A	B	C	L
dona /шт /pcs	1	10	20	20	160



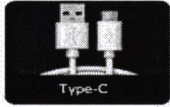
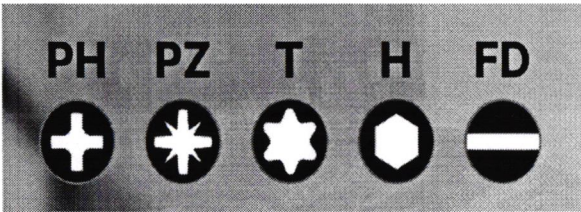

Dielektrik ombur /диэлектрический плоскогубца / Dielectric flat lips	Birligi/ед.из /unit	Soni / кол. / qty.	О'л./Раз./Dim. (mm)					
	dona /шт /pcs	1	A	B	C	L		
			10	3	40	160		
Kabellar uchun stripper / Стриппер для кабелей / Stripper for cables	Birligi/ед.из /unit	Soni / кол. / qty.	О'л./Раз./Dim. (mm)					
	dona /шт /pcs	1	U/B/H	E/Ш/W	K/Г/D			
			175	85	10			
						<p>① Корпус</p> <p>② Подвижная и неподвижная рукоятка</p> <p>③ Верхняя и нижняя губка</p> <p>④ Модуль снятия изоляции</p> <p>⑤ Модуль резки</p> <p>⑥ Регулятор усилий прижатия</p> <p>⑦ Регулятор длины снимаемой изоляции</p>		

Bir martalik polietilen qisgichlar / Одноразовые полиэтиленовые зажимы / Disposable plastic clamps	<table border="1"> <tr> <th rowspan="2">Birliги/ед.из /unit</th> <th rowspan="2">Soni / кол. / qty.</th> <th colspan="3">O'l./Раз./Dim. (mm)</th> </tr> <tr> <th>L</th> <th>W</th> <th>E</th> </tr> </table>	Birliги/ед.из /unit	Soni / кол. / qty.	O'l./Раз./Dim. (mm)			L	W	E	
	Birliги/ед.из /unit			Soni / кол. / qty.	O'l./Раз./Dim. (mm)					
		L	W		E					
	dona /шт /pcs	400	96	2.5	3.0-23					
	dona /шт /pcs	500	150	4.0	3.0-35.0					
dona /шт /pcs	60	300	4.0	3.0-85						
dona /шт /pcs	40	450	8.0	3.0-130						
Kabel uchlari uchun klemmalar / Клеммы для концов кабеля / Terminals for cable ends	<table border="1"> <tr> <th>Birliги/ед.из /unit</th> <th>Soni / кол. / qty.</th> </tr> <tr> <td>dona /шт /pcs</td> <td>3000</td> </tr> </table>	Birliги/ед.из /unit	Soni / кол. / qty.	dona /шт /pcs	3000					
	Birliги/ед.из /unit	Soni / кол. / qty.								
dona /шт /pcs	3000									

<p>Qayta zaryadlanadigan boshga taqiladigan fonar / Перезаряжаемый налобный фонарь / Rechargeable headlamp</p>	<table border="1"> <tr> <th>Birligi/ед.из /unit</th> <th>Soni / кол. / qty.</th> </tr> <tr> <td>dona /шт /pcs</td> <td>2</td> </tr> </table>	Birligi/ед.из /unit	Soni / кол. / qty.	dona /шт /pcs	2	  <div style="display: flex; justify-content: space-around; margin-top: 10px;">     </div>	
Birligi/ед.из /unit	Soni / кол. / qty.						
dona /шт /pcs	2						
<p>Torsli kluchlar / Торсовой ключи / End heads. Olti qirrali kluch / Шестигранные ключи / Hexagonal wrench. / Yulduzchali kluchlar / ключей звездочек/ Sprocket wrenches</p>	<table border="1"> <tr> <th>Birligi/ед.из /unit</th> <th>Soni / кол. / qty.</th> </tr> <tr> <td>jam /ком /set</td> <td>1</td> </tr> </table>	Birligi/ед.из /unit	Soni / кол. / qty.	jam /ком /set	1	 <p>Головки торцевые / End heads 4 - 17 mm, H3 – H12 PZ1, PZ2, PZ3 FD4, FD5.5, FD7, PH1, PH2, PH3, T10, T15, T20, T25, T30, T40</p>	
Birligi/ед.из /unit	Soni / кол. / qty.						
jam /ком /set	1						

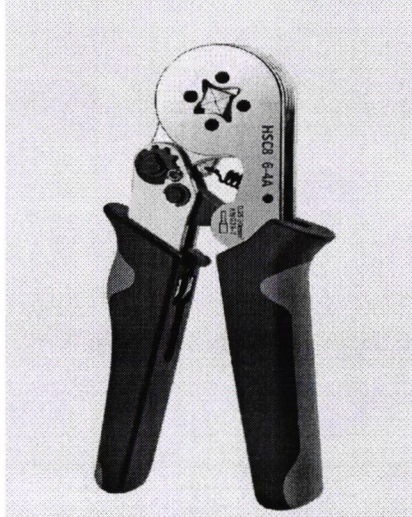

<p>Multimetr/ Мультиметр/ Multimeter</p>	<table border="1"> <tr> <th>Birligi/ед.из /unit</th> <th>Soni / кол. / qty.</th> </tr> <tr> <td>dona /шт /pcs</td> <td>1</td> </tr> </table> <p>60mA/ 600mA ±(1.0%+3) 10A ±(1.5% +3) 60µA/ 60mA/ 600mA ±(0.8%+3) 10A ±(1.2% +3) 6V/ 60V±(0.8%+3) 600V/ 750V±(1.0%+10) 600mV/ 6V/ 60V/ 600V/ 1000V ±(0.5% +3) 600 Ом / 6 кОм / 60 кОм / 600 кОм / 6 МОм ± (0,8% +3) 60 МОм ± (1.0%+30) 10 нФ±(4.0%+30) / 100 нФ / 1000 нФ / 10 мкФ / 100 мкФ / 1000 мкФ ± (4,0% +3) 10мФ/ 100мФ±(5.0%+3) 10Hz/ 100Hz/ 1000Hz/ 10KHz/ 100KHz/ 1000KHz/ 10MHz±(1.0%+3) 1%~95% ±(2.0% +3)</p>	Birligi/ед.из /unit	Soni / кол. / qty.	dona /шт /pcs	1	
Birligi/ед.из /unit	Soni / кол. / qty.					
dona /шт /pcs	1					
<p>Kabel uchlari uchun qisgich/ Зажимы для концов кабеля/ Clamps for cable ends</p>	<table border="1"> <tr> <th>Birligi/ед.из /unit</th> <th>Soni / кол. / qty.</th> </tr> <tr> <td>dona /шт /pcs</td> <td>1</td> </tr> </table>	Birligi/ед.из /unit	Soni / кол. / qty.	dona /шт /pcs	1	
Birligi/ед.из /unit	Soni / кол. / qty.					
dona /шт /pcs	1					

<p>Aloqa tekshirish uzelliga ega tarmoq kabellari uchun qisgich / Зажим для сетевых кабелей с узлом проверки связи / Clamps for network cables with communication test node</p>	<table border="1"> <thead> <tr> <th>Birligi/ед.из /unit</th> <th>Soni / кол. / qty.</th> </tr> </thead> <tbody> <tr> <td>dona /шт /pcs</td> <td>1</td> </tr> </tbody> </table> <p>E8BA Cat5 Cat5e Cat6, RJ45, RJ12 8P 6 P.</p>	Birligi/ед.из /unit	Soni / кол. / qty.	dona /шт /pcs	1		
Birligi/ед.из /unit	Soni / кол. / qty.						
dona /шт /pcs	1						
<p>Shurupavyort/ Шуруповёрт/ A screwdriver</p>	<table border="1"> <thead> <tr> <th>Birligi/ед.из /unit</th> <th>Soni / кол. / qty.</th> </tr> </thead> <tbody> <tr> <td>dona /шт /pcs</td> <td>1</td> </tr> </tbody> </table> <p>Batareya turi Li-ion Patron diametri (mm) 10 Batareya quvvati (Ah) 3 Tezlik soni 2 Maksimal moment (Nm) 50 Ish joyini yoritish Ha Dvigatel tormozi Ha</p>	Birligi/ед.из /unit	Soni / кол. / qty.	dona /шт /pcs	1		
Birligi/ед.из /unit	Soni / кол. / qty.						
dona /шт /pcs	1						

Asbob anjomlar uchun sumka/ Сумка для инструментов/ Tool bag	Birligi/ед.из /unit	Soni / кол. / qty.						
	dona /шт /pcs	1	Dimensions 21"L x 12"W x 11"H Размеры 21 "Д x 12"Ш x 11"В O'lchamlari 21"L x 12"W x 11"H Suvga chidamli Водонепроницаемый Water Resistant					
5. MIQDOR TALABLARI			5. ТРЕБОВАНИЯ К КОЛИЧЕСТВУ			5. REQUIREMENTS FOR QUANTITY		
MTR nomi/MTR uchun talablar	O'l. bir	Soni	Наименование МТР/Требования к МТР	Ед. изм	Кол-во	Name of goods/Requirements for the goods	Unit	Qty
Asbob va uskunalar to'plami	Jamlanma	7	Набор инструментов	Комплект	7	Set of tools	Set	7
6. KAFOLATLAR HAJMI VA/YOKI MUDDATIGA TALABLAR			6. ТРЕБОВАНИЯ К ОБЪЕМУ И/ИЛИ СРОКУ ПРЕДОСТАВЛЕНИЯ ГАРАНТИЙ			6. REQUIREMENTS FOR THE SCOPE AND/OR PERIOD OF GUARANTEES		
Tovarlarni saqlashning kafolat muddati, saqlash talablariga rioya qilgan holda, xaridorga tovar etkazib berilgan kundan boshlab kamida 24 oy bo'lishi kerak.			Гарантийной срок хранения Товара должен составлять не менее 24 месяцев с даты поставки Товара Покупателю, при условии соблюдения требований к хранению			The guaranteed period of storage of the Goods must be at least 24 months from the date of delivery of the Goods to the Buer, subject to the storage requirements		
Tayyorladi / Разработчик / Developed by:						3. Турдиев Z. Turdiyev		
<i>Kelishilgan / Согласовано / Agreed</i>								
Bosh muhandis o'rinbosari-IBX boshlig'i/Заместитель главного инженера-Начальник службы по управлению надежностью/Deputy Chief Engineer-Head of RMS:						Т. Диёров T. Diyorov		
Bosh metrolog / Главный метролог / Chief Metrologist:						Х. Махмудов H. Mahmudov		
NO'A va A sexi boshlig'I / Начальник цеха КИП и А / Chief of the Instrumentation Department:						З. Жалилов Z. Jalilov		
NO'A va A sexi uchastka boshlig'i / Начальник участка цеха КИП и А/Supervising foreman of the Instrumentation Department:						У. Абдуллаев U. Abdullayev		
MTRB xizmati muhandisi / Инженер СУМТР / Engineer of The Material and technical resource management service:						Ш. Низамов Sh. Nizamov		

